

# **BULLET**

BY MARSHALLTOWN®

## **REFENDEUSE À VINYLE**

Réf. BT92-2095 | EDI 29954



104 S. 8th Ave. | Marshalltown, IA  
Téléphone 800-888-0127 / 641-753-0127 | Télécopieur 800-477-6341 / 641-753-6341  
[www.MARSHALLTOWN.com](http://www.MARSHALLTOWN.com)  
WS2712

## TABLE DES MATIÈRES

Introduction .....	2
Mesures de sécurité .....	3
Autocollants de sécurité .....	4
Pièces de rechange .....	4
Garantie .....	4
Nomenclature des pièces .....	5
Assemblage .....	6-7
Fonctionnement du produit.....	8-11
Changer la lame.....	12-13
Entretien.....	13

## INTRODUCTION

Merci d'avoir acheté une refendeuse à vinyle. Ce produit polyvalent est fièrement fabriqué aux États-Unis à partir de matériaux de très haute qualité et conçu à l'intention des professionnels du revêtement de sol.

### La refendeuse à vinyle présente les caractéristiques suivantes :

- Conçue pour offrir une approche facile des coupes en long
- Produit un rainage propre et droit et des cassures nettes sur une variété de produits en vinyle jusqu'à 241 mm (9½ po) de largeur
- La lame à profondeur réglable découpe du vinyle jusqu'à 8 mm (<sup>5</sup>/<sub>16</sub> po) d'épaisseur
- Le guide coulissant verrouillable maintient le vinyle (jusqu'à 241 mm/9 ½ po de largeur) en place pour produire un rainage parfaitement droit

### Matériaux appropriés :

- LVP (lames de sol en vinyle)
- LVT (dalles en vinyle de luxe)
- WPC, SPC, MLF (âme rigide)

Ce manuel de l'utilisateur fournit l'information nécessaire pour faire fonctionner et entretenir la refendeuse à vinyle. Veiller à lire avec attention et à respecter toutes les consignes de sécurité et d'utilisation de ce manuel. S'assurer que chaque utilisateur cette refendeuse à vinyle a lu le manuel avant d'utiliser l'appareil. Le remplacement de toute pièce de la refendeuse à vinyle autrement que par des pièces de rechange agréées par le fabricant peut avoir un effet contraire sur le fonctionnement, la durabilité ou la sécurité du produit.

Veiller à bien respecter les mesures de sécurité. Lire et respecter toutes les consignes de sécurité et d'utilisation figurant dans ce manuel de l'utilisateur. Le fabricant se réserve le droit de modifier ou d'améliorer le produit à tout moment sans préavis ni obligation. Le fabricant se réserve le droit de décider, à sa seule discrétion et à tout moment, d'abandonner ce produit.

Ce manuel concerne la refendeuse à vinyle. Pour les questions techniques ou les pièces de rechange, appeler le service après-vente de MARSHALLTOWN® au 1-800-888-0127 ou visiter [www.MARSHALLTOWN.com](http://www.MARSHALLTOWN.com).

## MESURES DE SÉCURITÉ



• Les panneaux DANGER et



AVERTISSEMENT sont placés à proximité de zones dangereuses particulières.



• Les panneaux ATTENTION comportent des mesures générales de précaution.

Ce symbole apparaît avant les mises en garde dans le texte. Il signifie que l'étape qui suit doit être effectuée pour écarter les risques de blessures corporelles ou de mort. Ces mises en garde ont pour objet d'aider le technicien à éviter les dangers potentiels rencontrés durant les procédures normales d'entretien. Nous conseillons vivement au lecteur de tenir compte de l'information fournie afin d'éviter les blessures personnelles ou à autrui.

LES MESURES DE PRÉCAUTION SUIVANTES SONT CONSEILLÉES POUR ÉVITER LES ACCIDENTS. LE MEILLEUR UTILISATEUR EST UN UTILISATEUR PRUDENT. LA MAJORITÉ DES ACCIDENTS PEUVENT ÊTRE ÉVITÉS EN OBSERVANT CERTAINES PRÉCAUTIONS.

POUR ÉVITER LES ACCIDENTS, LIRE ET RESPECTER LES MESURES DE PRÉCAUTION SUIVANTES AVANT D'UTILISER CE MATÉRIEL. LE MATÉRIEL DOIT ÊTRE UTILISÉ UNIQUEMENT PAR DES PERSONNES RESPONSABLES ET FORMÉES À SON UTILISATION.



**PROPOSITION 65 DE CALIFORNIE - AVERTISSEMENT :** Ce produit peut exposer son utilisateur à des substances que l'État de Californie a déclarées responsables de cancer, malformations congénitales et autres effets nocifs sur la reproduction.

- Lire toutes les instructions d'utilisation et d'entretien avant d'utiliser ou d'entretenir la refendeuse à vinyle.
- Une refendeuse à vinyle est seulement aussi sûre que son utilisateur. Veiller à accorder toute son attention à l'utilisation de la refendeuse à vinyle.
- Savoir comment arrêter la refendeuse instantanément.



**NE JAMAIS** utiliser la refendeuse à vinyle si certaines de ses pièces ont été retirées.

- Maintenir la refendeuse à vinyle en bon état de fonctionnement. Les pièces desserrées ou endommagées sont dangereuses.
- Éviter les vêtements amples susceptibles d'être pris dans les pièces en mouvement.



Tenir les mains et les pieds à l'écart des pièces en mouvement.

- Maintenir toutes les étiquettes d'avertissement, de mise en garde et d'instructions de sécurité en bon état. Remplacer les étiquettes manquantes, endommagées ou illisibles.
- Dégager la zone de travail autour de la refendeuse pour éviter de trébucher ou de tomber dessus.
- Travailler sur une surface plane.
- **NE PAS UTILISER** cette refendeuse à vinyle alors qu'on est sous l'emprise de l'alcool ou qu'on prend des médicaments qui altèrent les réflexes.
- Utiliser uniquement des pièces de rechange autorisées par l'usine.
- Porter des lunettes de sécurité durant l'utilisation de la refendeuse à vinyle.
- Toujours faire preuve de précaution pour changer la lame.
- Utiliser la refendeuse à vinyle uniquement avec des matériaux approuvés. Si une force excessive est nécessaire pour couper un matériau, cela peut provoquer des blessures corporelles ou des dommages à la refendeuse à vinyle.
- Porter une tenue de protection adaptée durant l'utilisation de la refendeuse à vinyle, notamment des yeux, des oreilles et des vêtements.
- Manipuler tous les solvants et produits nettoyants avec précaution et suivre les instructions du fabricant concernant la sécurité et l'élimination.

## AUTOCOLLANTS DE SÉCURITÉ

Si les autocollants de sécurité sont endommagés, ils peuvent être remplacés en s'adressant au service après-vente.



R6154



R6117

## PIÈCES DE RECHANGE

DESCRIPTION	RÉF. PIÈCE	EDI
Lame ronde de refendeuse à vinyle	MTVR95B	29383

## GARANTIE

Ce produit est garanti à l'acheteur initial seulement contre les défauts de matériau et de fabrication dans des conditions normales d'utilisation, pendant un an à compter de la date d'achat. MARSHALLTOWN® s'engage à réparer ou à remplacer, sans frais de pièces ou de main-d'œuvre, toute pièce jugée défectueuse. Tous les frais de port pour les pièces de rechange seront à la charge de l'acheteur. Pour recourir à la garantie, le produit doit être renvoyé à MARSHALLTOWN® accompagné d'un justificatif de la date d'achat. Communiquer avec le service après-vente de MARSHALLTOWN® pour déterminer la meilleure méthode de renvoi du produit sous garantie. Le produit devra être renvoyé au plus tard 30 jours après l'expiration de la période de garantie. Toutes les garanties implicites, notamment de qualité marchande ou d'adaptation à un emploi particulier, sont limitées à une année à compter de la date d'achat par l'acheteur au détail initial et, dans la mesure permise par la loi, toutes les garanties sont exclues et rejetées après l'expiration de cette période. Certains états ou provinces interdisent les limites de durée des garanties implicites ou l'exclusion ou la limitation des dommages accessoires ou indirects, par conséquent les limites ou exclusions ci-dessous peuvent ne pas s'appliquer à vous. La présente garantie vous confère des droits juridiques particuliers et vous pouvez également avoir d'autres droits, susceptible de changer d'une juridiction à l'autre.

Exclusions de la présente garantie :

1. Tous les dommages indirects, y compris l'enlèvement et la livraison de la machine, les communications, les frais de déplacement et la location de toute machine durant les réparations ne sont pas couverts aux termes de la présente garantie, ni aucun manque à gagner ou autre perte liée à un défaut de fonctionnement du produit en raison d'une défectuosité couverte par la garantie.
2. La présente garantie ne s'applique pas si le produit devient inopérant suite à une utilisation détournée, usure normale, négligence, entretien incorrect, accident ou dommages liés au transport ; s'il n'a pas été utilisé et entretenu conformément aux instructions figurant dans le manuel d'utilisation ; ou s'il a été altéré ou modifié sans l'autorisation du service après-vente du fabricant.
3. Ne pas renvoyer de pièces ou produits à l'usine sans autorisation écrite préalable du fabricant.

## NOMENCLATURE DES PIÈCES

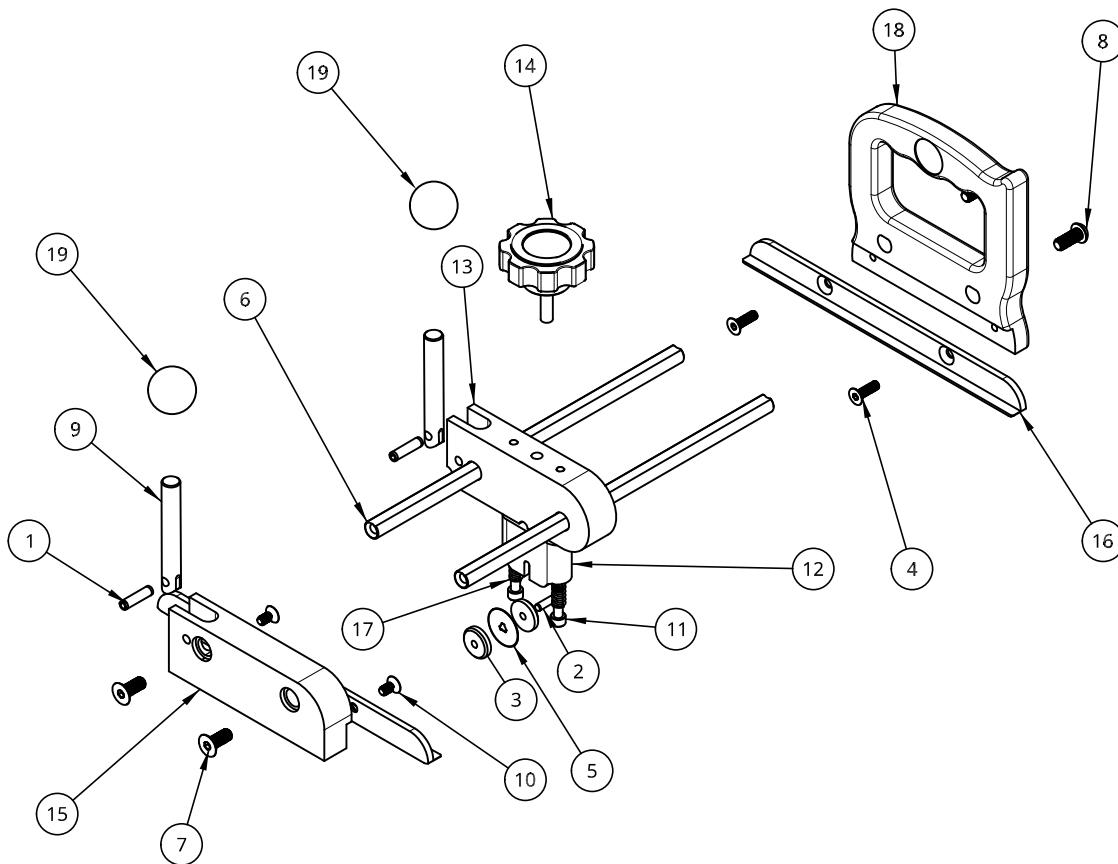

REP.	EDI	RÉF. PIÈCE	QTÉ	DESCRIPTION
1	WR1542	FAS-PIN-1251	2	GOUPILLE CYLINDRIQUE 1/4 X 1
2	WR1540	FAS-PIN-0518	1	AXE 5 MM X 18 MM
3	R7292	CON-SPC-5201	2	RONDELLE D.E. 7/8 X D.I. 5 MM X ÉP. 0,178
4	WR1580	FAS-SCW-4620	2	VIS M6-1.0 X 20 FHSCS ZINGUÉE
5	29383	MTVR95B	2	LAME
6	R7283	CON-SFT-5201	2	TIGE DE GUIDAGE COULISSANTE
7	WR1559	FAS-SCW-0820	2	VIS M8 X 20 FHSCS
8	WR1587	FAS-SCW-5821	2	VIS M8-1.25 X 20 BHSCS ZINGUÉE
9	WU949	COT-PIN-5211	2	LEVIER DE VERROU À CAME POUR PORTE-LAME/GUIDE COULISSANT, ZINGUÉ
10	WR1608	FAS-SCW-9020	2	VIS M6 X 12 FHSCS OXYDE NOIR
11	WR1506	FAS-BLT-9010	2	VIS M6 X 45 MM SHCS
12	R7162	CON-CRT-5207	1	CARTOUCHE À LAME DE 1,1 PO
13	WU970	WU970	1	PORTE-LAME DE REFENDEUSE - ANODISÉ BRILLANT
14	WL813	GEN-KNB-5201	1	BOUTON - GOUJON MÂLE M8-1.25, 8 CANNELURES
15	WU924	COT-BLK-5206	1	GUIDE RÉGLABLE EN ALUMINIUM ANODISÉ NOIR
16	WU933	CON-FNC-0210	2	PATINS DE 10 PO (GUIDE/REFENDEUSE)
17	WR1637	GEN-SPR-5236	2	RESSORT DE COMPRESSION D.E. 0,360 X L 1,03
18	R7194	CON-HAN-5253	1	POIGNÉE EN PLASTIQUE
19	WL791	GEN-CAP-1505	2	BOUTON BOULE, NOIR À ALÉSAGE DE 1/2 PO

## ASSEMBLAGE

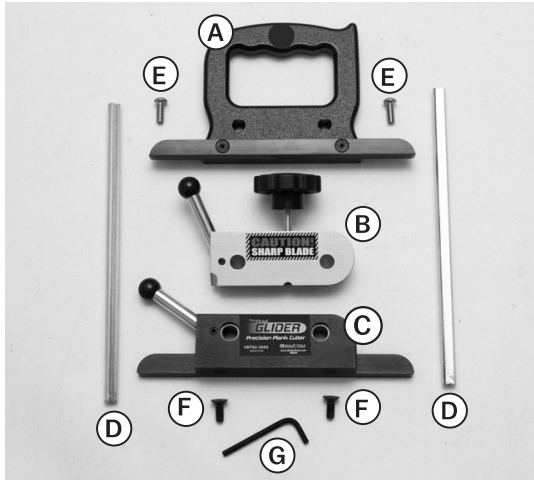

**Étape 1** – Déballez toutes les pièces.

- A. Poignée de transport (1x)
- B. Porte-lame (1x)
- C. Guide latéral (1x)
- D. Tiges de guidage (2x)
- E. Vis six pans M8-1.25 x 20 BHSCS (2x)
- F. Vis tête plate six pans M8-1.25 x 16 (2x)
- G. Clé mâle six pans de 5 mm (1x)



**Étape 2** - Enfiler les tiges de guidage (D) dans les trous de la poignée de transport (A) sur le côté de la lèvre du patin.



**Étape 3** – Attachez les tiges de guidage (D) à la poignée (A) à l'aide des vis (E). Serrer les vis (E) à l'aide de la clé mâle six pans (G).



**Step 4** – Enfiler le porte-lame (B) sur les tiges de guidage (D) de façon à avoir le levier de blocage pointé vers soi et la poignée de transport (A) sur la gauche.

## ASSEMBLAGE



**Étape 5** - Attacher le guide latéral (C) aux tiges de guidage (D) avec le levier de blocage placé du même côté que le levier de blocage du porte-lame (B).



**Étape 6** - Poser les vis (F) dans les tiges de guidage (D) et les serrer avec la clé six pans (G).



## FONCTIONNEMENT DU PRODUIT

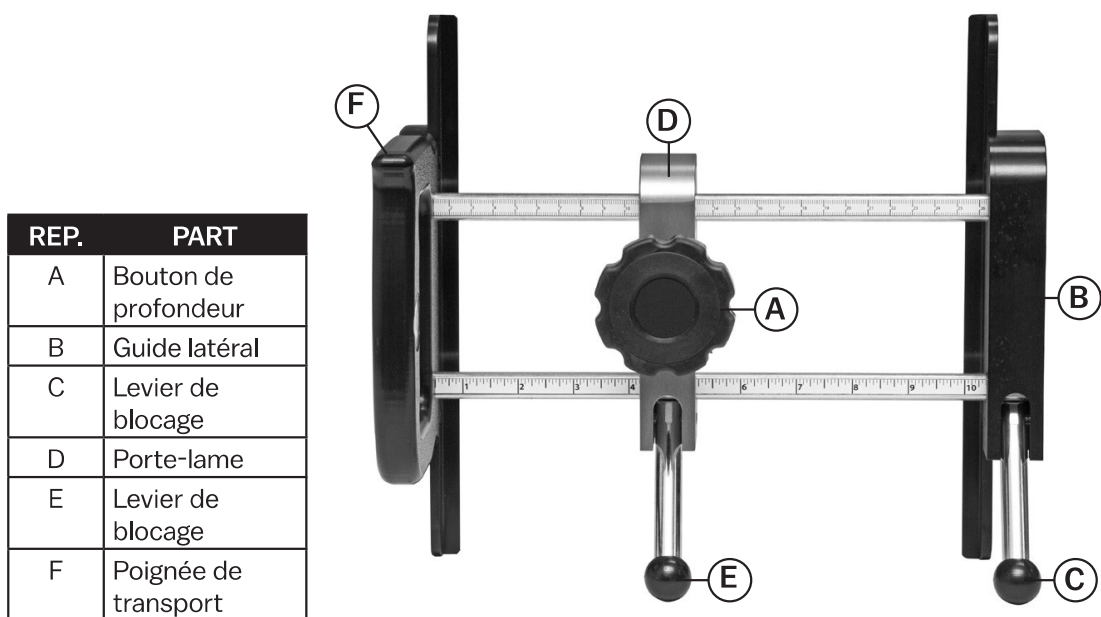

**AVERTISSEMENT**



 Ne PAS utiliser la poignée de transport pour pousser la refendeuse. Cela ENDOMMAGE la lame.
 



## FONCTIONNEMENT DU PRODUIT

### Remarques

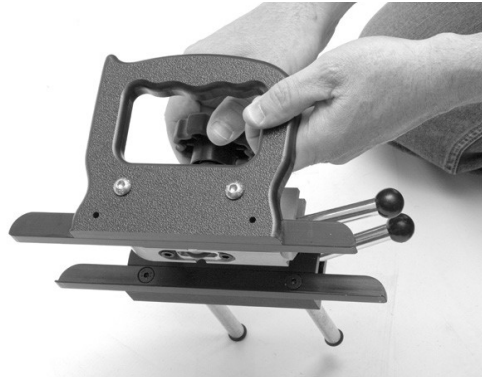
1. Ce manuel référence aux lames en vinyle WPC, SPC, rigides et de luxe par l'appellation « lame en vinyle » indépendamment de leur type particulier.
2. Les pinces à « bec de canard » ou autres à bec large facilitent la bonne saisie des lames de vinyle pour la cassure, en particulier si des bandes de moins de 5 cm (2 po) sont nécessaires.



**Étape 1** – Rétracter la lame en tournant le bouton de profondeur (A) dans le sens inverse des aiguilles d'une montre. Il est possible d'arrêter une fois que la lame est complètement rétractée dans le porte-lame. Continuer de tourner le bouton pour la retirer complètement.



**Étape 2** - Relever le levier de blocage (C) pour débloquer le guide latéral (B).



**Étape 3** – Faire coulisser le guide latéral (B) jusqu'à la position la plus large.



**Étape 4** - Placer la refenduse à vinyle sur une lame en vinyle.  
a. Pousser la lame en vinyle contre le patin du côté poignée.

## FONCTIONNEMENT DU PRODUIT

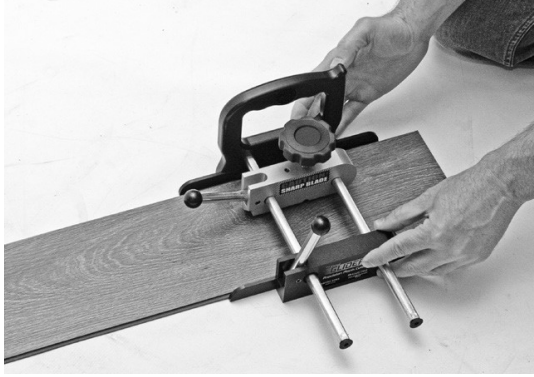

**Étape 5** – Faire coulisser le guide latéral (B) jusqu'à la lame en vinyle.

- a. Placer la lame en vinyle contre le patin du côté guide.
- b. La lame en vinyle doit être captive des deux côtés.



**Étape 6** – Abaisser le levier de blocage (C) pour bloquer le guide latéral (B).

- a. La refendeuse doit glisser librement sur la lame en vinyle. Si les patins se coincent contre la lame, desserrer le levier de blocage et rebloquer le guide latéral dans une position moins serrée.



**Étape 7** – Relever le levier de blocage (E) pour débloquer le porte-lame (D).



**Étape 8** – Faire coulisser le porte-lame (D) jusqu'à la position souhaitée.



**Étape 9** – Abaisser le levier de blocage (E) pour bloquer le porte-lame (D).



**Étape 10** – Faire sortir la lame en tournant le bouton de profondeur (A) dans le sens des aiguilles d'une montre. La lame doit s'enfoncer d'environ 1,5 mm (1/16 po) dans la lame en vinyle.

### AVERTISSEMENT



TOUTE TENTATIVE DE RAINAGE D'UNE LAME EN VINYLE AVEC LA LAME TROP SORTIE PEUT PROVOQUER UNE RUPTURE DE LA LAME



## FONCTIONNEMENT DU PRODUIT

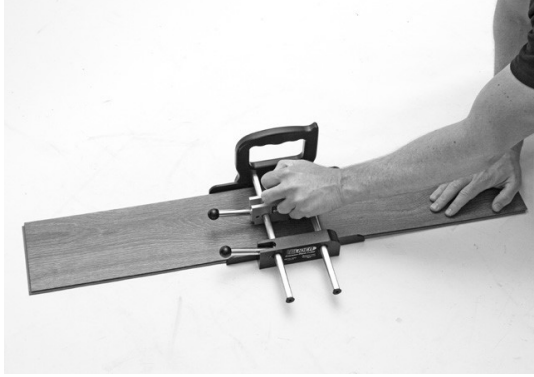

**Étape 11** – Appuyer fermement sur le bouton (A) et faire glisser la refendeuse sur toute la longueur de la lame en vinyle.

- a. Si la lame en vinyle ne se casse pas, sortir un peu plus la lame en tournant le bouton de réglage d'un demi-tour supplémentaire et passer la refendeuse une nouvelle fois sur la lame en vinyle.

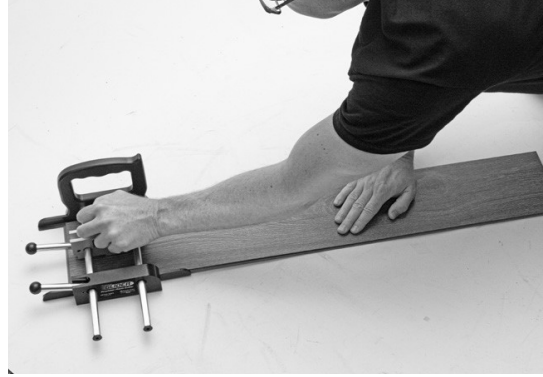

**Étape 12** – Glisser la refendeuse hors de l'extrémité de la lame.



**Étape 13** – En commençant à une extrémité, fléchir la lame en vinyle vers le haut, puis vers le bas, pour la casser le long de la rainure.



**Étape 14** – Conseils pratiques pour les lames difficiles :

- a. Utiliser une pince à bec de canard pour casser les bandes étroites
- b. Appuyer la lame rainée contre une autre lame (ou un petit empilage) avec la rainure suspendue parallèlement à la lame, puis appuyer dessus avec le pied pour la fléchir. Il peut être nécessaire de marcher sur toute la longueur de la lame pour la casser le long de la rainure.

## CHANGER LA LAME



**AVERTISSEMENT**  
LA LAME EST TRÈS COUPANTE. PORTER DES GANTS ANTICOUPURE  
POUR CHANGER LA LAME.

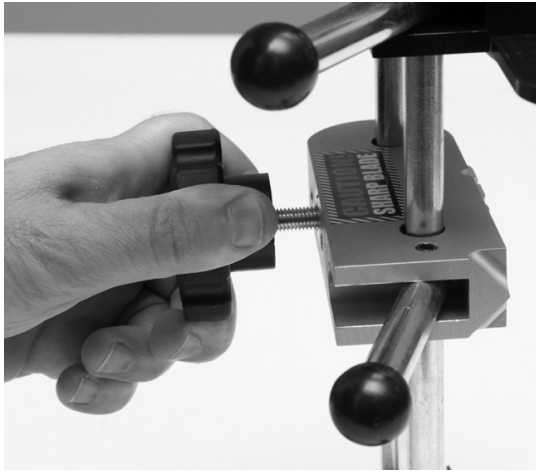

**Étape 1** – Tourner le bouton dans le sens des aiguilles d'une montre jusqu'au bout pour faire sortir la lame. Ne pas forcer sur le bouton.



**Étape 2** – À l'aide d'un tournevis ou d'un stylo, pousser l'axe hors de la cartouche de lame.



**Étape 3** – Glisser la lame et les rondelles d'espacement hors de la cartouche de lame.

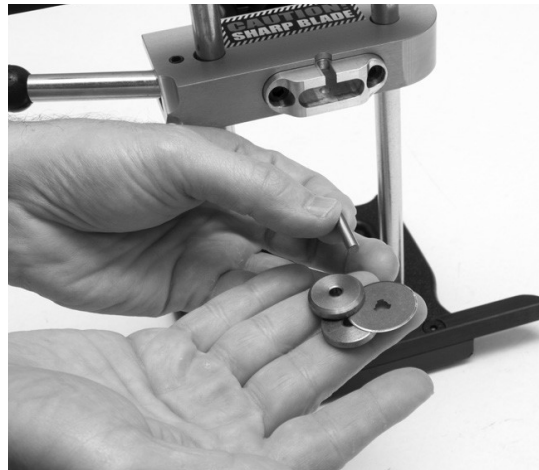

**Étape 4** – Mettre la lame usagée au rebut et placer une lame neuve sur l'axe avec une rondelle de part et d'autre de la lame.

## CHANGER LA LAME

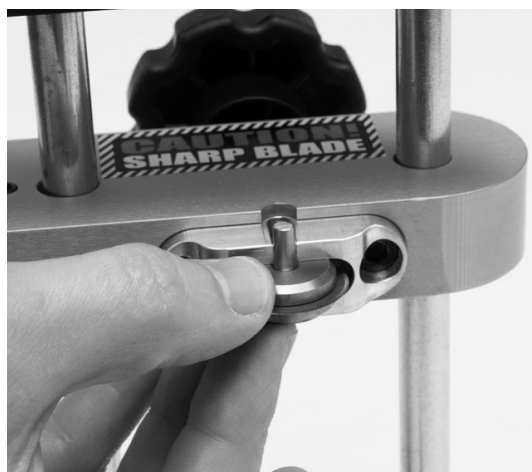
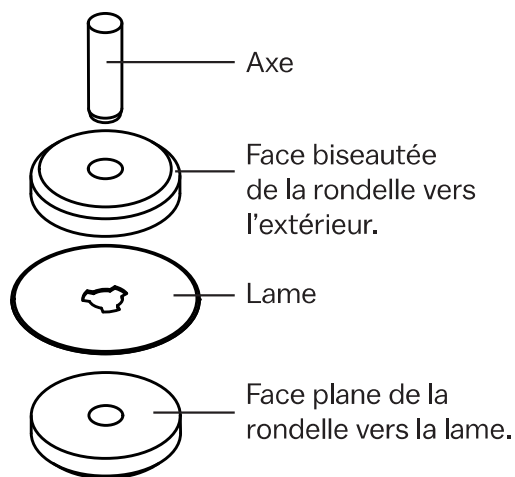

**Étape 5** – Remettre la lame et les rondelles d'espacement dans la cartouche de lame.



**Étape 6** – Centrer l'axe à l'aide d'un tournevis ou d'une stylo.



**Étape 7** – Tourner le bouton dans le sens inverse des aiguilles d'une montre pour ramener la lame en position de rainage.

## ENTRETIEN

Nettoyer tous les résidus de colle sur les patins et la cartouche de lame avec une essence minérale ou un solvant semblable avant entreposage.

Dans les lieux humides, enduire toute la refendeuse à vinyle de WD-40 une fois par mois pour empêcher la corrosion.

## NOTES

## NOTES

# **BULLET**

**B Y M A R S H A L L T O W N ®**

104 S. 8th Ave., Marshalltown, IA  
Téléphone 800-888-0127 / 641-753-0127  
Télécopie 800-477-6341 / 641-753-6341  
[www.MARSHALLTOWN.com](http://www.MARSHALLTOWN.com)  
WS2712