

# Nez de Marche Sans Revêtement F6-E20, Avec Segment Photoluminescent et Segment Antidérapant

**Le Nez de Marche Sans Revêtement F6-E20**, en aluminium anodisé, avec segment photoluminescent et segment antidérapant améliore la visibilité du bord de marche et la vitesse d'évacuation dans toutes les conditions d'éclairage. Il peut être utilisé sur un large éventail de substrats, dont le béton, le bois, les carreaux, l'acier, la tôle striée et les tapis minces.

## Conçu Pour Durer

- Fabriqué au moyen du processus breveté d'Ecoglo, qui donne le produit photoluminescent le plus durable et le plus efficace offert.
- Des stries particulières, dans les segments photoluminescents, les protègent de la plus grosse partie de l'usure par abrasion. Elles sont antidérapantes tout en étant faciles à nettoyer.
- Le matériau antidérapant résistant en carbure de silicium est intégralement lié au substrat d'aluminium. Des milliers de personnes peuvent marcher dessus sans aucun signe d'usure et de détérioration.
- L'épais fini anodisé est esthétique, prévient la corrosion, est extrêmement dur et résiste à l'abrasion. La surface d'aluminium anodisé est plus dure que l'aluminium pur et vient en deuxième place, juste derrière la structure cristalline dure des diamants.

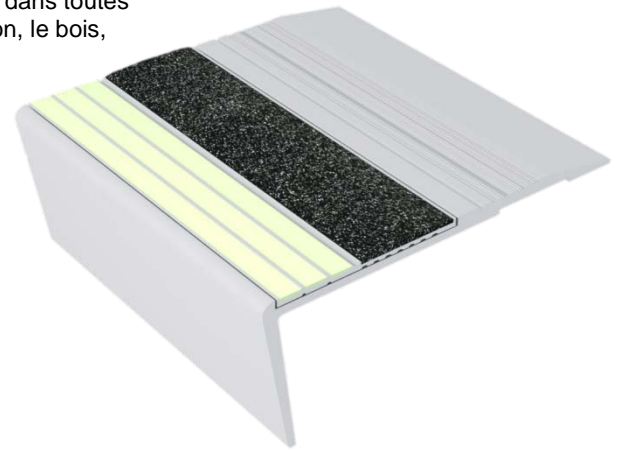

## Pour Usages Intérieur et Extérieur

- Le produit a subi des essais d'exposition aux rayons UV/vieillessement accélérés et a fait la preuve qu'il y est très résistant.
- La dégradation des performances est inférieure à ce qui peut être détecté visuellement lorsque le produit a été soumis à 6 000 heures d'exposition aux rayons UV, ce qui équivaut à 30 ans d'exposition à l'extérieur.
- Le polymère utilisé dans le processus breveté d'Ecoglo est à longue chaîne et forme un produit très résistant aux rayons UV lorsqu'il sèche.

## Couleurs du Produit



## Sécurité de Bord de Marche

- Le matériau antidérapant à couleur contrastante et le segment photoluminescent de pointe permettent de voir le bord de marche dans toutes les conditions d'éclairage.
- Les stries particulières des segments photoluminescents Ecoglo<sup>MD</sup> et les segments antidérapants contrastants intégrés offrent une résistance au glissement par tous les temps.

## Écologique

- Admissible pour l'obtention de crédits LEED.
- Aucune consommation d'énergie.
- Non radioactif et non toxique.
- Recyclable; pas de frais d'élimination.

## Renseignements Généraux

- Installer avec de l'adhésif polyuréthane et des attaches mécaniques, ou avec de l'adhésif seul.
- Peut être fourni avec des trous fraisés pré-perçés. Comprend attaches en acier inoxydable et ancrés en nylon pour béton. Emplacements des trous : 2" de chacun des extrémités et à environ 12" de distance.
- Disponible en longueurs pré-coupées (tolérance  $\pm 1/8$  po). Longueurs standards de 8' et 10'.
- Fixations fixes ou non fixes. Il est recommandé que le les garnitures sont lâches pour pouvoir être coupées carré. Les garnitures sont fixées avec un adhésif de polyuréthane de qualité supérieure.
- Poids : 0,46 lb/pi.

## Dimensions du Produit

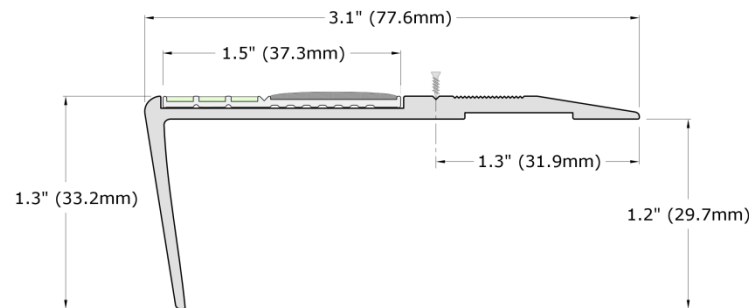

# Nez de Marche Sans Revêtement F6-E20, Avec Segment Photoluminescent et Segment Antidérapant

**Le produit Ecoglo F6-E20 est conforme aux codes suivants du bâtiment, de la conception accessible et de la prévention des incendies et de la sécurité des personnes:**

- IBC/IFC 2009, 2012 (Section 1024-Luminous Egress Path Markings) and 2015-2021 (Section 1025)
- ULC 590 S
- ULC 572 S
- CSA B651
- ISO/FDIS 2145

## **Admissible Pour L'Obtention de Crédits LEED**

Crédit MR 2 : Détourner les déchets de construction des sites d'enfouissement.

- Les produits sont à base d'aluminium et recyclables à 100 %.

Crédit MR 4 : Contenu recyclé

- Les produits sont à base d'aluminium et 20 % environ du contenu d'aluminium d'une billette Ecoglo secondaire est composé de ferraille recyclée (selon la spécification).

L'adhésif recommandé par Ecoglo pour la pose est à faible teneur en composés organiques volatils (COV) et se qualifie pour des crédits de la catégorie Qualité des environnements intérieurs pour des matériaux à faible émissivité : EQc4.1.



## **Fini Aluminium**

- Offert avec un fini aluminium anodisé transparent.
- Finis anodisés noir, bronze clair et bronze foncé offerts avec un léger supplément.

**Avantages et Détails Techniques:** Le produit Ecoglo F6-E20 est conforme ou supérieur aux critères de rendement indiqués aux essais ou normes suivants:

### **Luminosité**

Haute visibilité dans l'obscurité ou dans des conditions de bonne luminosité.

- ASTM E2073-02, Standard Test Method for Photopic Luminance of Photoluminescent (Phosphorescent) Markings (en anglais seulement).
- DIN 67510, Produits et pigments phosphorescents – Partie 1 : L'essai de qualité et marquage chez le producteur.
- ISO 17398:2004 Paragraphe 7.11, Couleurs de sécurité et signaux de sécurité – Classification, performance et durabilité des signaux de sécurité.

### **Stabilité aux Rayons Ultraviolets**

Grande durabilité à l'intérieur et à l'extérieur.

- ASTM G155-04 Cycle 1 2000hrs, Standard Practice for Operating Xenon Arc Light Apparatus for Exposure of Nonmetallic Materials (en anglais seulement).
- Résistance au brouillard salin : ASTM B117-97 500hrs, Standard Practice for Operating Salt Spray (Fog) Apparatus (en anglais seulement).
- Résistance aux cycles gel-dégel : ASTM C1026-87(1996), Standard Test Method for Measuring the Resistance of Ceramic Tile to Freeze-Thaw Cycling (en anglais seulement).

### **Résistance au Glissement**

Réduit le glissement.

- UL410, Standard for Slip Resistance for Floor Surface Materials (en anglais seulement).
- AS/NZS 4586-1999, Slip Resistance Classification of New Pedestrian Surface Materials (en anglais seulement).

### **Résistance à L'Abrasion**

Résistance à l'usure.

- ASTM D1242-95a, Standard Test Methods for Resistance of Plastic Materials to Abrasion (en anglais seulement).
- ASTM B 244-97, Test Methods for Measurement of Anodic Coatings on Aluminum and other Nonconductive Coatings on Nonmagnetic Basis Metals with Eddy-Current Instruments (en anglais seulement).
- ASTM B137-95(2000), Test Method for Measurement of Coating Mass per Unit Area of Anodically Coated Aluminum (en anglais seulement).
- ASTM F510-93(2004), Standard Test Method for Resistance to Abrasion of Resilient Floor Coverings Using an Abrader with a Grit Feed Method (en anglais seulement).
- JIS H8682-1:1999, Test methods for abrasion resistance of anodic oxide coatings on aluminum and aluminum alloys – Wheel wear test (en anglais seulement).

### **Lavabilité**

Nettoyage facile.

- ASTM D4828-94(2003), Standard Test Methods for Practical Washability of Organic Coatings (en anglais seulement).
- ASTM B136-84(1998), Standard Test Method for Measurement of Stain Resistance of Anodic Coatings on Aluminum (en anglais seulement).

### **Radioactivité**

Non radioactif, non toxique.

- ASTM D3648-2004, Standard Practices for the Measurement of Radioactivity (en anglais seulement).
- Toxicité : Bombardier SMP 800-C (2000), Toxic Gas Generation Test (en anglais seulement).

### **Inflammabilité**

Ne brûle pas.

- ASTM E162-02, Standard Test Method for Surface Flammability of Materials Using a Radiant Heat Energy Source (en anglais seulement).
- ASTM D635-03, Standard Test Method for Rate of Burning and/or Extent and Time of Burning of Plastics in a Horizontal Position (en anglais seulement).
- FAA AC 23.2, paragraphe 4.b, Horizontal Burn Test (en anglais seulement).

**Fabriqué aux É.-U.**

**Communiquez avec Ecoglo Inc. pour une soumission rapide ou pour obtenir plus de renseignements à propos de nos produits d'éclairage de secours.**

**KINESIK Engineered Products Incorporated**

2213, North Sheridan Way  
Mississauga (Ontario) L5K 1A3  
Canada

Téléphone : 855 364-7763  
Télécopieur : 800 769-4463  
[www.kinesik.ca](http://www.kinesik.ca)