



**CORTADORA DE PISOS  
DE 13" (13 mm)**

Pieza # FS13 | EDI# 28847



104 S. 8th Ave. | Marshalltown, IA  
Teléfono 800-888-0127 / 641-753-0127 | Fax 800-477-6341 / 641-753-6341  
[www.MARSHALLTOWN.com](http://www.MARSHALLTOWN.com)  
WS#1980revA

# INTRODUCCIÓN

Felicidades por su compra de una cortadora de pisos MARSHALLTOWN. Orgullosamente hechas en EE.UU., las cortadoras de pisos MARSHALLTOWN son de trabajo pesado y están fabricadas con los materiales de la más alta calidad. Las cortadoras de MARSHALLTOWN se diseñaron teniendo en mente al instalador de pisos para asegurar la exactitud y confiabilidad.

Otras características de la cortadora de pisos MARSHALLTOWN incluyen:

- Acción de un solo corte fácil y silencioso
- Habilidad de cortar en interiores sin generar polvo
- Corta material de hasta 13" (330 mm) de ancho y 1" (25.4 mm) de espesor
- Regla integrada para cortes exactos
- Guía móvil para cortes de 45° (hasta 8" / 203 mm de ancho) y 90°

Este manual del propietario proporciona la información necesaria para la operación y el mantenimiento de esta cortadora de pisos MARSHALLTOWN. Lea detenidamente y siga todas las instrucciones de operación y seguridad que se encuentran en este manual. Asegúrese de que todos los operadores de esta cortadora de pisos lean este manual antes de utilizar la unidad. El reemplazo de cualquier pieza de esta cortadora de pisos por una pieza de repuesto de cualquier otro fabricante puede afectar negativamente el desempeño, durabilidad o seguridad del producto.

**Asegúrese de seguir las precauciones de seguridad. Lea y siga todas las instrucciones de operación y seguridad que se encuentran en este manual del operador.** El fabricante se reserva el derecho de hacer cambios o añadir mejoras a su producto en cualquier momento y sin previo aviso u obligación. El fabricante se reserva el derecho a decidir, a su entera discreción y en cualquier momento, discontinuar este producto.

Este manual abarca la cortadora de pisos de 13" MARSHALLTOWN. Para preguntas técnicas o piezas de repuesto, llame a servicio al cliente de MARSHALLTOWN al 1-800-888-0127 o visite [www.MARSHALLTOWN.com](http://www.MARSHALLTOWN.com).

# CONTENIDO

Precauciones de seguridad .....	3
Calcomanías de seguridad .....	4
Garantía .....	4
Ensamblaje.....	5-6
Operación del producto.....	7
Guía de cortes .....	8
Listado de piezas .....	8-9
Mantenimiento .....	10
Resolución de problemas.....	11

## PRECAUCIONES DE SEGURIDAD



PELIGRO

• Los letreros de seguridad de PELIGRO o  ADVERTENCIA se encuentran ubicados cerca de riesgos específicos.



PRECAUCIÓN

• Las medidas de seguridad generales se enumeran en los letreros de seguridad de PRECAUCIÓN.

- Esta nota aparece antes de las advertencias en el texto. Esto significa que el paso que sigue debe llevarse a cabo para evitar la posibilidad de una lesión personal o la muerte. Estas advertencias pretenden ayudar al técnico a evitar cualquier riesgo potencial que se encuentre en los procedimientos de servicio normales. Recomendamos enfáticamente que el lector aproveche la información proporcionada para prevenir lesiones personales o lesiones a otros.

LAS SIGUIENTES PRECAUCIONES SE SUGIEREN PARA AYUDAR A PREVENIR ACCIDENTES. UN OPERADOR CUIDADOSO ES EL MEJOR OPERADOR. LA MAYORÍA DE LOS ACCIDENTES PUEDEN EVITARSE SIGUIENDO CIERTAS PRECAUCIONES. LEA Y TOME LAS SIGUIENTES PRECAUCIONES ANTES DE OPERAR ESTE EQUIPO A FIN DE AYUDAR A PREVENIR ACCIDENTES. EL EQUIPO DEBE SER OPERADO SOLO POR LAS PERSONAS QUE SON RESPONSABLES E INSTRUIDAS PARA HACERLO.



PRECAUCIÓN

**ADVERTENCIA DE LA PROPUESTA 65 DE CALIFORNIA:** Este producto puede exponerlo a químicos que en el estado de California se conocen como causantes de cáncer, defectos de nacimiento u otros daños reproductivos.

- Lea todas las instrucciones de operación y mantenimiento antes de operar o dar servicio a la cortadora de pisos.
- Una cortadora de pisos es segura siempre que el operador la utilice con seguridad. Preste completa atención a la operación de la cortadora de pisos.
- Sepa cómo detener la cortadora de pisos al instante.



ADVERTENCIA

**NUNCA** opere la cortadora de pisos si cualquiera de los componentes de corte se han extraído.

- Mantenga a las personas sin experiencia y no autorizadas lejos de la cortadora de pisos en todo momento.
- Mantenga la cortadora de pisos en buenas condiciones operativas. Las piezas sueltas o dañadas son peligrosas.
- Evite usar ropa holgada que pudiera ser atrapada por las piezas móviles.



ADVERTENCIA

Mantenga las manos y los pies lejos de las piezas móviles.

- Mantenga todas las etiquetas de advertencia, precaución e instrucciones de seguridad en buenas condiciones. Reemplace las etiquetas faltantes, dañadas o ilegibles.
- Despeje el área de trabajo alrededor de la cortadora a fin de evitar tropiezos o caídas sobre la cortadora.
- Opere sobre un suelo nivelado para evitar que la cortadora de piso se volteé.
- NO OPERE esta cortadora de pisos bajo la influencia de alcohol o mientras toma medicamentos que deterioran sus reacciones.
- Use únicamente piezas autorizadas de fábrica para repuestos.
- Use lentes de seguridad cuando opere la cortadora de pisos.
- Siempre tenga cuidado al reemplazar la hoja cortadora.
- Solo opere la cortadora con los materiales aprobados. Si se requiere una fuerza extrema para cortar un material, puede resultar en lesiones personales y/o daño a la cortadora de pisos.
- Use ropa de protección apropiada mientras opera la cortadora de pisos, incluyendo protección de ojos, oídos y ropa.
- Maneje todos los solventes y agentes de limpieza con cuidado y siga las instrucciones del fabricante sobre la seguridad y la disposición.

## CALCOMANÍAS DE SEGURIDAD

Si las calcomanías de seguridad están dañadas, puede reemplazarlas comunicándose con servicio al cliente.



WS2020



WS2021

## GARANTÍA

Este producto está garantizado solo al comprador original frente a defectos en material y mano de obra bajo un uso normal, por un año a partir de la fecha de compra. MARSHALLTOWN reparará o reemplazará, sin cargo alguno por piezas y mano de obra, dichas piezas que se determinen como defectuosas. Todos los cargos de transportación de las piezas de repuesto deberán ser pagados por el comprador.

Para obtener el servicio de garantía, el producto debe ser enviado, con prueba de la fecha de compra, a MARSHALLTOWN. Comuníquese con el servicio al cliente de MARSHALLTOWN para determinar el mejor método para enviar el producto que está bajo la garantía. El envío del producto debe realizarse a más tardar 30 días después del vencimiento del periodo de garantía.

Todas las garantías implícitas, incluyendo aquellas de comerciabilidad e idoneidad para una finalidad en especial, están limitadas a un año a partir de la fecha de compra por parte el cliente minorista original y en la medida que lo permita la ley, además se excluyen y se renuncia a todas las garantías implícitas después del vencimiento de dicho periodo.

Algunos estados no permiten limitaciones sobre la duración del periodo de una garantía implícita, o la exclusión o limitaciones de daños indirectos o consecuentes, por lo que las limitaciones o exclusiones mencionadas pueden no aplicar a su caso. Esta garantía le otorga derechos legales específicos y es posible que usted tenga otros derechos que varían de estado a estado.

Exclusión de esta garantía:

1. Todos los daños consecuentes, incluyendo la recolección y entrega de la unidad, comunicación, cargos por kilometraje y/o renta de una unidad de reemplazo durante reparaciones no están cubiertos por esta garantía ni tampoco cualquier pérdida de ingresos y/u otras pérdidas que resulten por la falla de funcionamiento del producto debido a un defecto cubierto por la garantía.
2. Esta garantía no aplicará cuando el producto se vuelva inoperativo debido al mal uso, desgaste normal, negligencia, mantenimiento inadecuado, accidente o daño en el transporte; no ha sido operado y mantenido de conformidad con las instrucciones proporcionadas en el manual del operador o ha sido alterado o modificado sin la aprobación del Departamento de Servicio de la fábrica.
3. Ninguna pieza o producto debe regresarse a la fábrica sin la aprobación previa por escrito de la fábrica.

# ENSAMBLAJE

1. Distribuya todas las piezas.

Herramientas necesarias para el montaje:

- Destornillador Phillips de #2
- Destornillador Phillips de #3
- Llave hexagonal de  $\frac{3}{16}$ " (incluido)

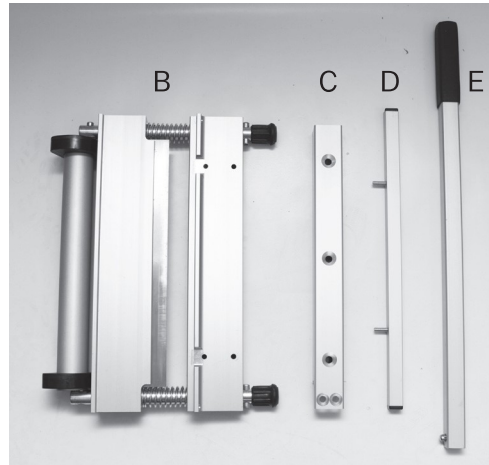
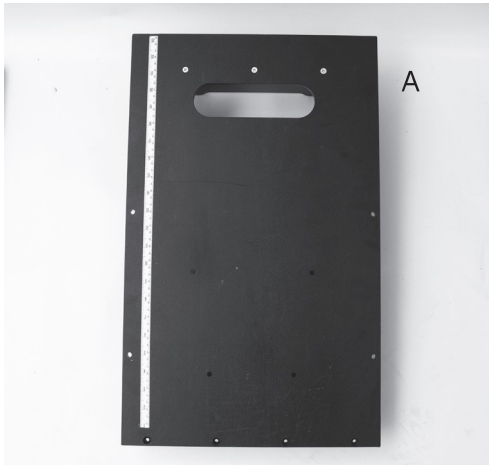

- A. Ensamble de la mesa
- B. Ensamble de la cortadora
- C. Base del mango
- D. Guía de la cama
- E. Extensión del mango

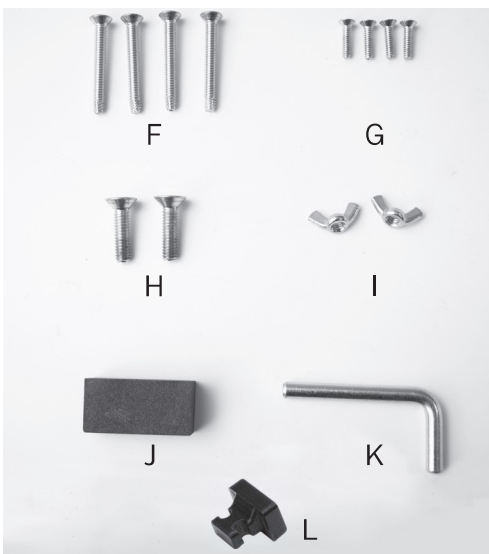

2. Distribuya toda la tornillería.

- F. Tornillo Phillips de cabeza plana #3,  $\frac{1}{4}$ "-20 X  $2\frac{1}{2}$ " (4x)
- G. Tornillo Phillips de cabeza plana #2, 10-24 X  $\frac{3}{4}$ " (4x)
- H. Tornillo de cabeza plana hexagonal de  $\frac{3}{16}$ ",  $\frac{5}{16}$ "-18 X  $1\frac{1}{4}$ " (2x)
- I. Tuerca de mariposa,  $\frac{1}{4}$ "-20 (2x)
- J. Piedra de esmerilar (1x)
- K. Pasador de inmovilización (1x)
- L. Tapón (1x)

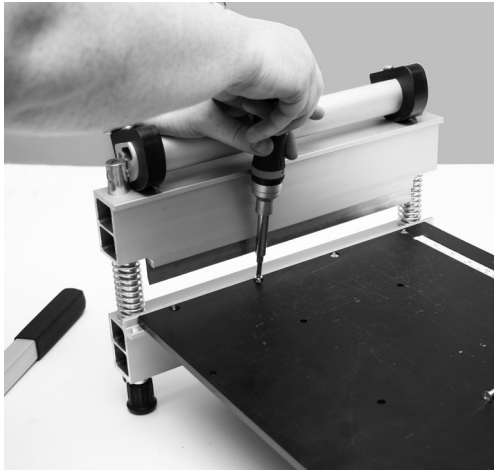

3. Sujete el ensamble de la mesa (A) y el ensamble de corte (B) usando el conjunto de tornillos G.

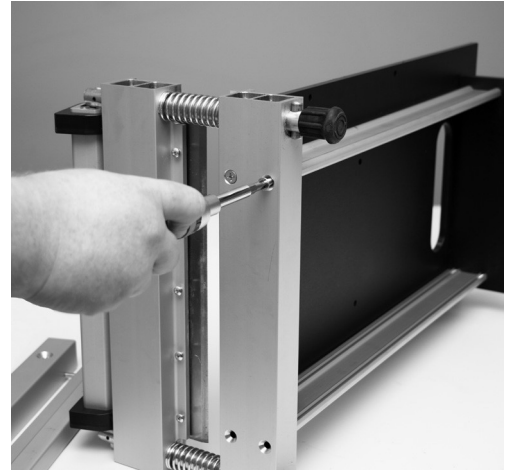

4. Sujete la extrusión del soporte de la cama en el ensamble de la mesa (A) al ensamble de corte (B) usando el conjunto de tornillos F.

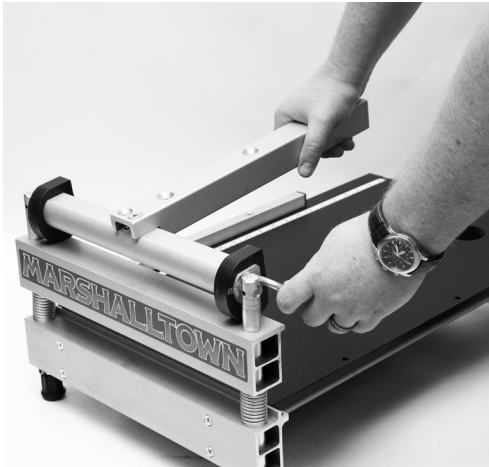

5. Sujete la base del mango (C) en el ensamble de corte (B) usando un tornillo del conjunto de tornillos H. Presione la base del mango (C) hacia abajo e inserte el pasador de inmovilización (K).

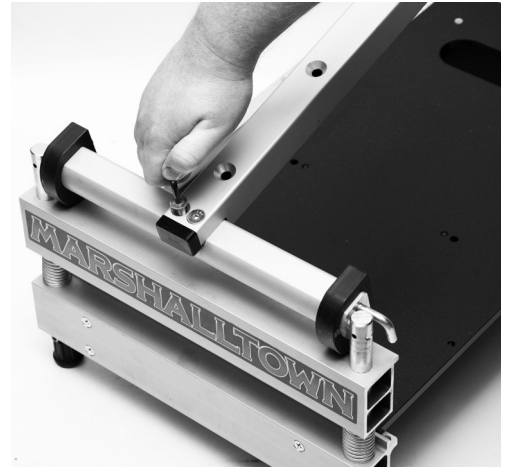

6. Quite la base del mango (C), inserte el tapón (L) con el lado del bisel hacia abajo en la base del mango (C) y sujete el ensamble de corte (B) usando el conjunto de tornillos H.

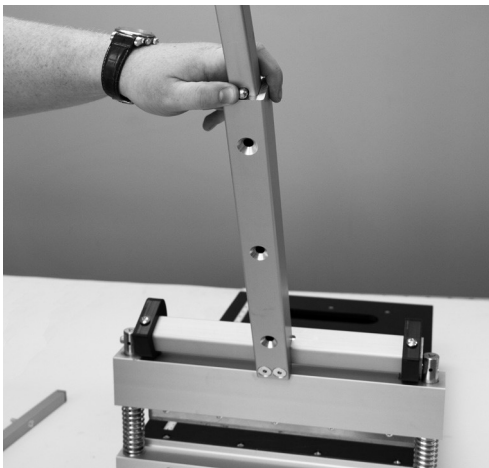

7. Presione el botón de resorte e inserte la extensión del mango (E) hacia dentro de la base del mango (C).



8. Coloque la guía de la cama (D) en los dos orificios situados en el lado derecho del ensamble de la mesa (A) y sujétela usando el conjunto de tornillos I.

## OPERACIÓN DEL PRODUCTO

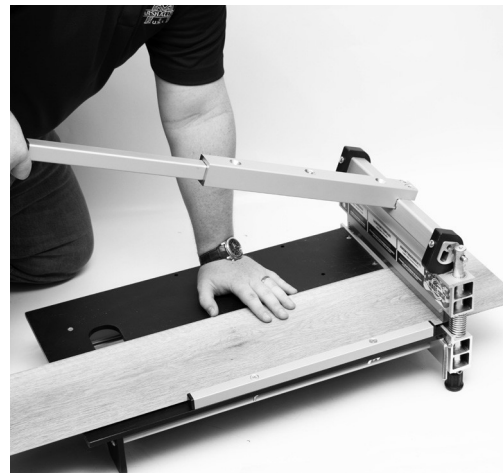
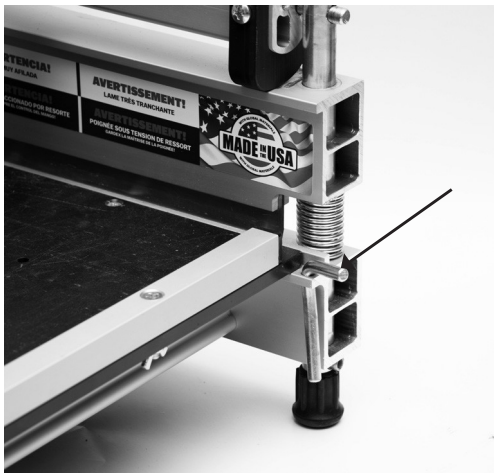

1. Presione el mango hacia abajo y retire con cuidado el pasador de inmovilización. Inserte el pasador de inmovilización en su orificio de almacenamiento para evitar perderlo. Suba y suelte con cuidado el mango.

2. Coloque el material que cortará en la mesa y deslice la hoja hasta el largo deseado. Presione el piso contra la guía de la cama y manténgalo firmemente en su lugar para asegurar un corte limpio y exacto. Presione el mango hacia abajo hasta que la hoja toque el material y luego presione hacia abajo firmemente sobre el mango hasta cortar el material.

## CORTES DE 45 GRADOS

1. Afloje las tuercas de mariposa y retire la guía de la cama. Inserte la guía en cualquiera de los orificios en ángulo para el corte deseado y apriete las tuercas de mariposa.

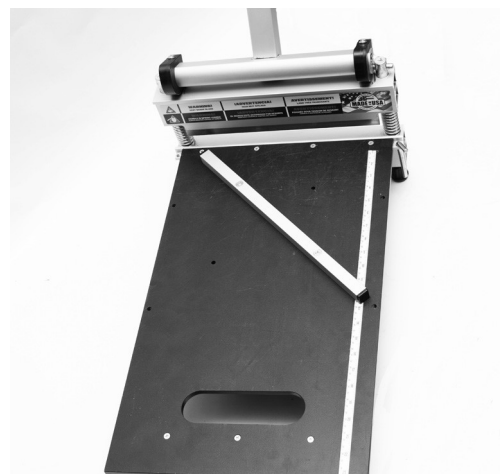
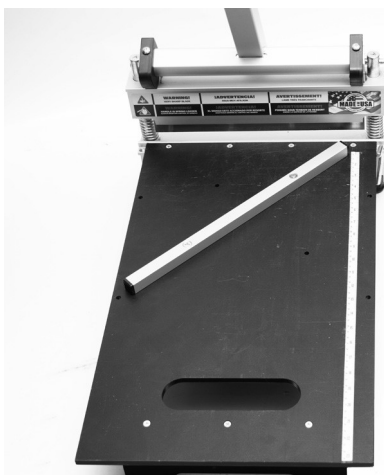

## DOBLE CORTE

Algunos materiales pueden necesitar el método de doble corte para obtener un corte limpio. Para estos materiales, realice el primer corte  $\frac{1}{4}$ " más largo que su marca. Luego, realice el segundo corte en su marca. Este método ayudará a producir cortes más limpios en algunos materiales.

# GUÍA DE CORTE

La cortadora de pisos MARSHALLTOWN está diseñada para cortar una variedad de materiales. Algunos de los materiales más comunes son pisos laminados, piso de madera de diseño, losetas vinílicas de lujo, tablonetes vinílicos de lujo, losetas de compuesto vinílico, recubrimiento de placas de cemento de fibra y más.

**Nota: NO intente cortar madera sólida, laminado de alta presión o piso de madera de diseño con una clasificación de dureza Janka mayor a 1300.**

Nota: Incluso los materiales aprobados pueden variar mucho en densidad y dureza. Si se requiere una fuerza extrema para cortar un material deténgase inmediatamente, ya que pudiera resultar en daños a la cortadora o lesiones. Intentar cortar materiales no aprobados anulará la garantía.

## DESCRIPCIÓN DE LAS PIEZAS

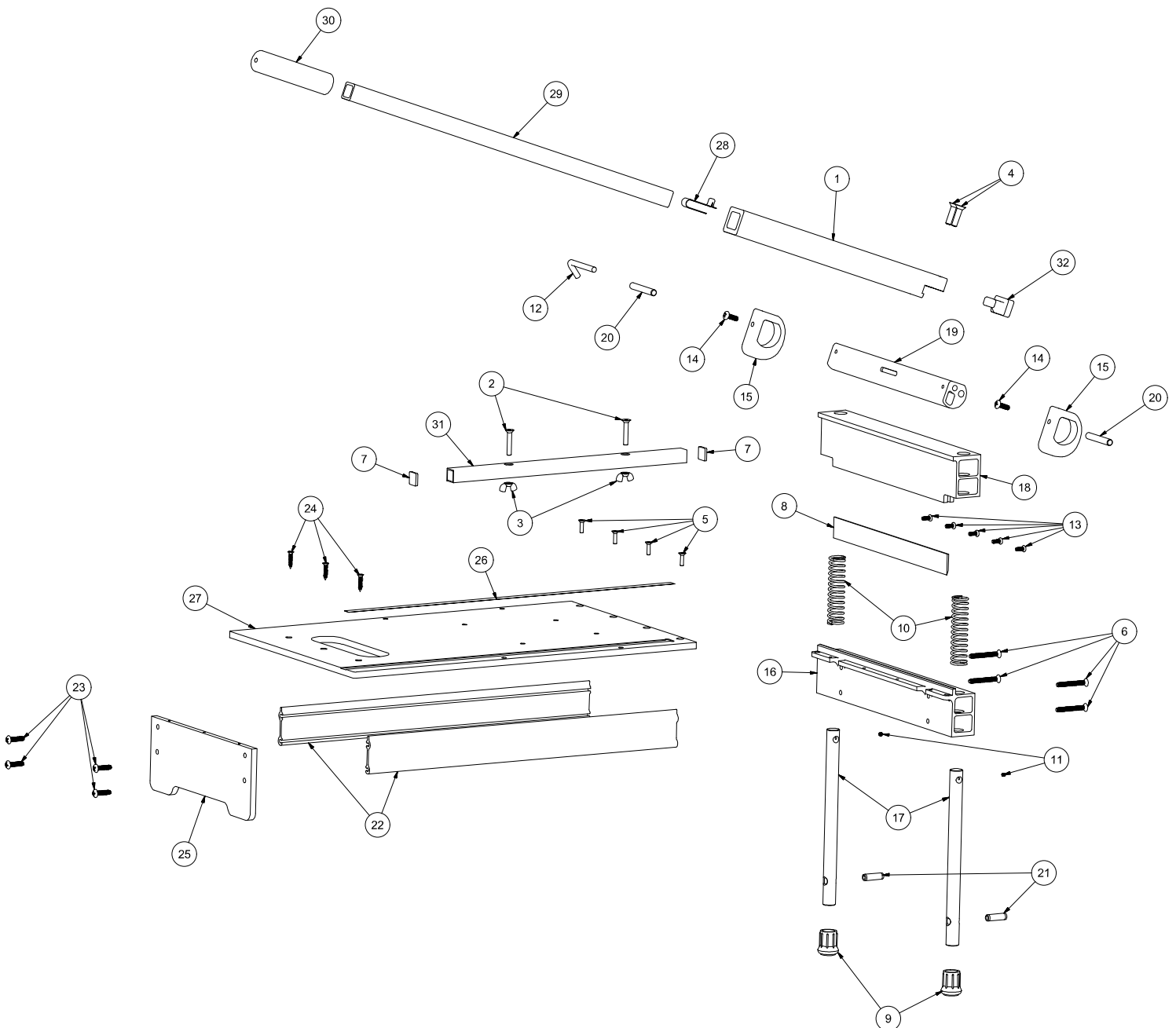

## DESCRIPCIÓN DE LAS PIEZAS

No. de REF	DESCRIPCIÓN	No. DE PIEZA	Cantidad
1	BASE DEL MANGO	R4529	1
2	TORNILLO PHILLIPS DE CABEZA PLANA #3, 1/4"-20 X 1 1/2"	WR1386	2
3	TUERCA DE MARIPOSA, 1/4"-20	WR1382	2
4	TORNILLO DE CABEZA PLANA HEXAGONAL DE 3/16", 5/16"-18 X 1 1/4"	WR1383	2
5	TORNILLO PHILLIPS DE CABEZA PLANA #2, 10-24 X 3/4"	WR1384	4
6	TORNILLO PHILLIPS DE CABEZA PLANA #3, 1/4"-20 X 2 1/2"	WR1385	4
7	TAPÓN DE PLÁSTICO	WL710	2
8	HOJA	BLADE13	1
9	PATA DESLIZABLE, 3/4"	SORF	2
10	RESORTE DE COMPRESIÓN	WX2424	2
11	TORNILLO DE FIJACIÓN, 10-24 X 3/16"	WR1377	2
12	PASADOR DE INMOVILIZACIÓN	CAMPIN	1
13	TORNILLO PHILLIPS DE CABEZA RANURADA #2, 1/4"-20 X 1/2"	WR1158	5
14	TORNILLO PHILLIPS DE CABEZA RANURADA #3, 1/4"-20 X 3/4"	WR1378	2
15	LEVA CORTADORA	DCAM	2
16	TRAVESAÑO DEL YUNQUE	R4525	1
17	VARILLA DE GUÍA	WU903	2
18	TRAVESAÑO DE LA HOJA	R4526	1
19	BARRA DE LEVA	R4527	1
20	PASADOR DE LEVA	WU905	2
21	PASADOR DE RESORTE, 3/8" DIÁ X 1 1/4" LARGO	WR1379	2
22	EXTRUSIÓN DEL SOPORTE DE LA CAMA	WC921	2
23	TORNILLO PHILLIPS DE CABEZA RANURADA #3, 1/4"-20 X 1"	WR1380	4
24	TORNILLO PHILLIPS DE CABEZA PLANA #2, #10 X 1" LARGO	WR1381	3
25	PATA	R4531	1
26	REGLA ADHESIVA	WX2426	1
27	CAMA	WL708	1
28	BOTÓN DE RESORTE	WT173	1
29	EXTENSIÓN DEL MANGO	R4528	1
30	MANGO SUAVE	WT507	1
31	GUÍA DE LA CAMA	R3944	1
32	TAPÓN	WL741	1
33	PIEDRA DE ESMERILAR (NO SE MUESTRA)	HONE	1
34	JUEGO DE GUÍA DE LA CAMA - INCLUYE REF N.º 2,3,31 (NO SE MUESTRA)	FENCE	1
35	MANGO DE EXTENSIÓN - INCLUYE REF N.º 28,29,30 (NO SE MUESTRA)	EXHANDLE	1

## PIEZAS DE REPUESTO

REF #	DESCRIPTION	EDI	PART#
18	BARRA DE LEVA - FS13	R4527	R4527
N/A	MANGO - FS13	R4529	R4529
N/A	EXTRUSIÓN DEL SOPORTE DE LA CAMA - FS13	WC947	WC947
13	TORNILLO MECÁNICO DE CABEZA TRONCOCÓNICA, 10-24 X 1/2" Z	WR1158	WR1158
11	TORNILLO DE FIJACIÓN 10-24 UNC, 0.1875" DE LARGO	WR1377	WR1377
4	TORNILLO DE CABEZA PLANA 5/16-18 X 1.25" DE LARGO, ZINCADO	WR1383	WR1383
5	TORNILLO DE CABEZA PLANA 10-24 UNC, 0.75" DE LARGO	WR1384	WR1384
2	TORNILLO DE CABEZA PLANA 1/4-20 UNC X 1.5" DE LARGO	WR1386	WR1386
20	CLAVIJA DE LEVA-FS13-ZINCADA	WU905	WU905

## MANTENIMIENTO

### Cómo afilar la hoja

Empuje el mango hacia abajo hasta que la hoja esté 1/8" (3 mm) por encima de la parte superior de la mesa. Coloque la piedra de esmerilar (J) contra el lado plano de la hoja. Deslice la piedra de esmerilar desde un extremo de la hoja al otro 3 a 4 veces. Esto eliminará cualquier rebaba de la hoja y debe realizarse después de cada 100 cortes. Tenga cuidado al afilar la hoja. La hoja está afilada y puede causar lesiones fácilmente. Se recomienda usar guantes resistentes a cortes cuando afile la hoja.

### Reemplazo de la hoja

Use guantes resistentes al corte cuando reemplace la hoja.

Cubra el borde de corte con un protector de hoja u otra cubierta adecuada. Coloque la cizalla boca abajo en una mesa de trabajo con las mordazas en la posición abierta, creando un espacio para permitir la extracción de la hoja. Para retirar la hoja, use un destornillador Phillips n.º 2 y afloje los 5 tornillos de retención una vuelta completa en sentido antihorario. No quite los tornillos. Al aflojar el último tornillo, la hoja se deslizará fuera de la ranura de retención. Cubra el borde de corte de la nueva hoja con un protector de hoja u otra cubierta adecuada. Deslice la nueva hoja en la ranura con el borde biselado hacia los tornillos. Centre la hoja en la ranura y asegúrese de que esté completamente insertada. Apriete manualmente el tornillo central. Apriete manualmente los demás tornillos para completar la instalación.

### Lubricación

Después de cada 100 cortes, se recomienda lubricar la cortadora. Use un aceite y grasa ligera (grasa para cojinete de ruedas) y aplíquela de conformidad con la siguiente imagen. La lubricación prolongará la vida útil de la cortadora y resultará en cortes más fáciles.

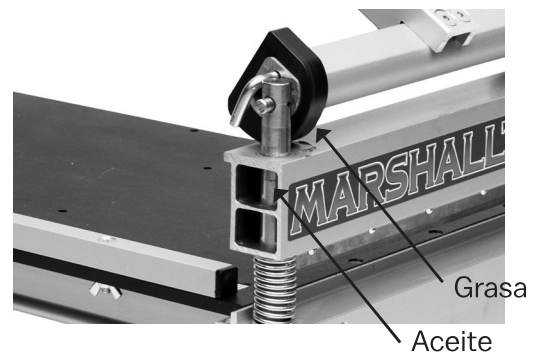
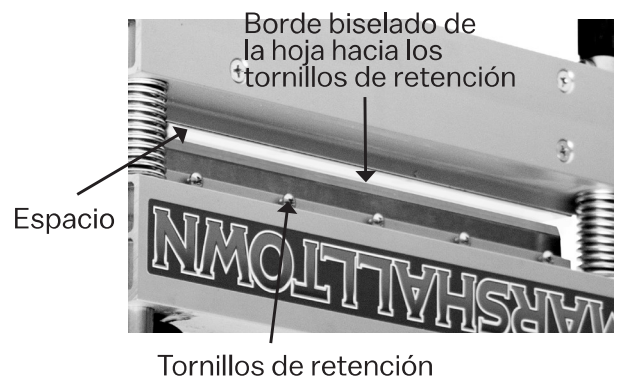

## RESOLUCIÓN DE PROBLEMAS

PROBLEMA	RESOLUCIÓN
La cortadora no corta el material deseado.	Revise la guía de cortes en el manual para confirmar que sea un material aprobado. Comuníquese con el servicio al cliente de MARSHALLTOWN. <b>No intente usar demasiada fuerza para cortar el material.</b>
La cortadora deja un borde irregular en el piso.	Use la piedra de esmerilar para afilar con cuidado la hoja según se describe en el manual. Use el método de doble corte como se describe en el manual, de ser necesario.
La cortadora requiere de más fuerza de lo normal para cortar.	Use la piedra de esmerilar para afilar con cuidado la hoja según se describe en el manual. Siga la sección de mantenimiento del manual para lubricar la cortadora con aceite o grasa.



104 S. 8th Ave., Marshalltown, IA  
Teléfono 800-888-0127 / 641-753-0127  
Fax 800-477-6341 / 641-753-6341  
[www.MARSHALLTOWN.com](http://www.MARSHALLTOWN.com)  
WS1980revA