



3/16" Crown Electric Stapler **OWNER'S MANUAL**

Agrafeuse Électrique pour Agrafes Crown 3/16" **MANUEL D'UTILISATION**

Grapadora Eléctrica para Grapas Corona de 3/16" **MANUAL DE OPERACIÓN**



10-600

PLEASE READ THIS MANUAL CAREFULLY BEFORE USING TOOL.

WARNING

It is important to read and understand these instructions fully before using the tool. Failure to follow these instructions may result in electric shock, fire and/or serious personal injury.



SAVE THESE INSTRUCTIONS.

General Safety Instructions:

Work Area

Keep your work area clean and well lit. Accidents may result from cluttered benches and dark areas. Do not operate power tool in explosive atmospheres, such as in the presence of flammable liquids, gases or heavy thick dust. Power tools create sparks, which may ignite such substances. Keep bystanders, children and visitors away while operating tool. Such distractions can cause loss of control.

Electrical Safety

- Don't expose power tool to rain or wet conditions. Water can increase the risk of electric shock.
- Never abuse power cord or carry the tool by the cord or yank the cord to disconnect it from a receptacle. Keep cord away from heat, oil and sharp edges at all times.

Personal Safety

- Guard against electric shock. Prevent body contact with grounded surfaces such as pipes, radiators, ranges, etc.
- **KEEP AWAY FROM CHILDREN AND VISITORS.** Do not let visitors come in contact with tool or extension cord.
- Store idle tools in a dry and locked-up place; high and out of the reach of children.
- Stay alert when operating tool at all times. Use common sense and carefully watch what you are doing. Do not operate tool if you are tired or under the influence of drugs, alcohol or medication.

- Ensure proper dress by NOT wearing clothing or jewelry that may get caught in moving parts. Wear rubber gloves and non-skid footwear, especially when working outdoors. Protect and contain long hair with proper coverings.
- **ALWAYS WEAR EYE PROTECTION** such as OSHA required "Z87" safety glasses. Also consider the use of earplugs, hard hats or other equipment specific to the job for adequate personal protection.



Tool Use and Care

- Do not force tool when using. Tool is more efficient and safe when used at the rate for which it was intended.
- Use the right tool. Do not use tool for a purpose not intended.
- Never abuse power cord.
- Keep tools clean to maintain efficient and safe performance. Follow instructions for lubricating and changing accessories. Inspect tool cords periodically to check for damage. If damage occurs, have the tool repaired by an authorized facility. Keep handles dry, clean and free from oil/grease.
- When operating tool, DO NOT overreach. Keep proper footing and balance at all times.
- Disconnect tool when not in use, before servicing and when changing accessories.
- Avoid unintentional starting of the tool by making sure switch is OFF and tool is unplugged before carrying/transporting tool.
- Use only extension cords intended for outdoor use when operating tool outdoors.
- Before using tool, check for damaged parts or ensure all parts are operating correctly and will perform as designed. Any damaged parts should be repaired or replaced by an authorized facility.
- When servicing, use only identical replacement parts ordered from an authorized service facility. DO NOT attempt to modify or create.



accessories not recommended for the tool. Alterations, modifications or misuse could result in serious personal injury.

- Never point driving tool with operational fasteners at yourself or any other person.

Tool Specific Safety Instructions:

- **NOTICE: NEVER POINT THE STAPLER AT ANOTHER PERSON OR TOWARD ANYTHING YOU DO NOT WANT TO STAPLE. SEVERE BODILY INJURY CAN OCCUR. ALWAYS HAVE THE STAPLER HEAD SECURELY SEATED ON OBJECTS TO BE STAPLED BEFORE PULLING THE TRIGGER. UNPLUG WHEN NOT IN USE.**
- Use only 20 gauge 3/16" crown staples in 1/4", 5/16", 3/8", 1/2" and 9/16" lengths. We recommend that only Duo-Fast® staples be used. Use of accessories that are not designed for the tool may cause personal injury and damage to the tool.
- Before connecting tool to a power source (outlet, receptacle, etc.), be sure that the power supply is of the same voltage as specified on the tool. Use of a higher voltage than specified could result in a serious injury to the user and damage to the tool. Use of a lower voltage could also cause injury or damage.
- Ensure tool is grounded while in use to protect yourself from electric shock. Use only 3-wire extension cords that have 3-prong grounding type plugs and 3-pole receptacles that accept the tool's plug. Replace or repair damaged cords.

Safety Instructions:

- Only hold plastic handle when tool is in use. DO NOT touch tool's metal parts.
- Do not use tool on a hard surface such as rock or concrete. Personal injury or damage to the tool may result.
- When using tool in high elevations, ensure proper footing and that no one is below the work area that could possibly be injured.
- Improper use of an extension cord may result in the risk of fire and/or electric shock. If an extension cord must be used, always ensure the prongs are the same number, size and shape to fit inside the plug and that the extension cord is properly wired, in good condition and the wire size is large enough to carry the full amp rating of the tool. Use only 12 gauge or 14 gauge extension cords with this tool. An undersized cord will cause a drop in tool voltage resulting in loss of power and overheating. If in doubt, use the next heaviest gauge. The smaller the gauge number, the heavier the cord.
- Take special caution when tacking thin material. Fasteners may penetrate through such material and cause possible harm to anything or anyone in the immediate area.
- Never connect tool to a DC power source.
- During operation, the stapler head may be warm to the touch. This is normal. However, if the tool begins to feel hot, slow down tacking speed. If the unit continues to be hot, discontinue use until it cools.
- Do not drive fasteners on top of other fasteners or with tool at too steep of an angle. Fasteners may ricochet and injure someone.
- Do not drive fasteners too close to the edge of the work materials. The work piece is likely to split and the fasteners could fly free or ricochet and injure someone.

Operating Instructions

Extension Cords

Use only 12 or 14 gauge extension cords with the 10-600 Electric Stapler. For maximum performance, use the shortest length extension cord possible.

Loading Staples

Disconnect the power supply.

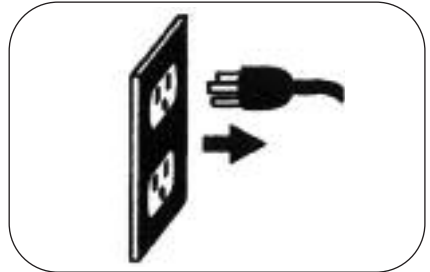

Depress the magazine latch.
Pull back on the magazine cover.

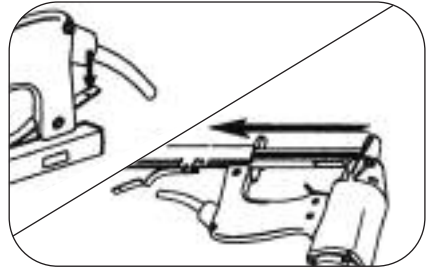

Insert a strip of fasteners into the magazine. Make sure the staple's crown is resting on the magazine.

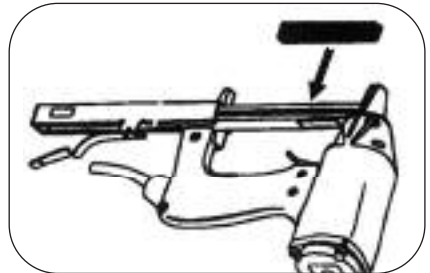

Push the magazine cover forward until the latch catches.



**AVOID BLANK SHOTS THAT COULD
SHORTEN THE TOOL'S COMPONENT LIFE.**

Maintenance & Inspection

CAUTION: ALWAYS DISCONNECT THE POWER SUPPLY TO THE TOOL BEFORE ADJUSTING, CLEARING JAMS, SERVICING, RELOCATING AND DURING NON-OPERATION.

NOTE: USE ONLY DUO-FAST® BRAND STAPLES TO MINIMIZE POSSIBILITY OF JAMMING.

Clearing Fastener Jams inside the Magazine

- 1. Disconnect the power supply.**
2. Press down the latch and pull back on the magazine.
3. Remove jammed fasteners using needle nose or standard pliers.
4. Reinsert staples in magazine.
5. Push the magazine cover forward until the latch catches.
6. Reconnect power supply.

Clearing Fastener Jammed in the Discharge Area

- 1. Disconnect the power supply.**
2. Remove jammed fasteners using needle nose or standard pliers.
3. If fastener cannot be reached from discharge area, refer to "Clearing Fastener Jams Inside the Magazine" above.
4. Reinsert staples in magazine.
5. Push the magazine cover forward until the latch catches.
6. Reconnect power supply.

General Maintenance

1. Keep all screws tight. Loose screws could result in unsafe operations and breakage of parts.
2. Occasionally wipe the inside of the magazine and the "nose" with light oil. Make sure dirt and debris is removed from the trigger area magazine, and the staple "chute".
3. Wipe tool clean daily and inspect for wear. Use non-flammable cleaning solutions only if necessary. Never soak tool, for such solutions may damage tool parts and electrical components.
4. Keep fastener discharge area clean at all times. Any residues could cause jamming.

SERVICE: Return your stapler to your Roberts dealer or distributor for servicing of any problem.

ROBERTS 10-600

3/16" CROWN ELECTRIC STAPLER

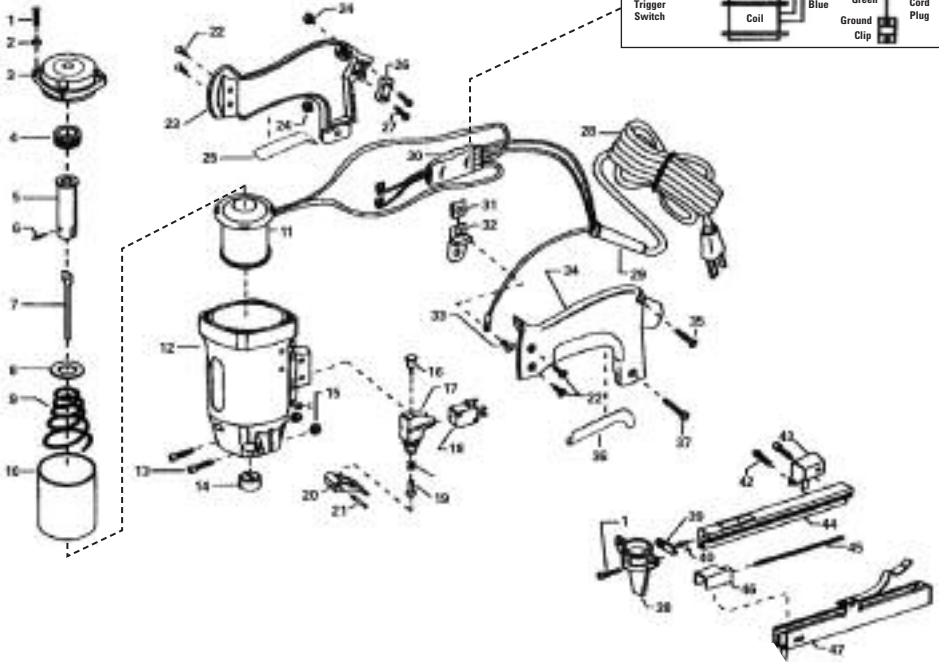
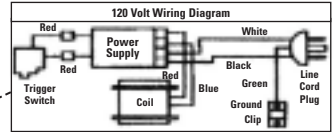

REPLACEMENT PARTS LIST

SKU#	Description	Contents of Kit	
		Part #	Description
10-600-01	Cap Assembly	1	Hex Bolt (4)
		2	Washers (4)
		3	Cap Casting
10-600-02	Driver Assembly	4	Retainer
		5	Drive Plunger
		6	Roll Pin
		7	Driver Blade
10-600-03	Solenoid Assembly	8	Retaining Washer
		9	Return Spring
		10	Sleeve
		11	Coil Assembly w/ Lead Wires
10-600-04	Head Assembly	12	Head Casting
		13	Bolts (2)
		14	Nose Bumper
		15	Lock Nuts

REPLACEMENT PARTS LIST *(continued)*

SKU #	Description	Contents of Kit	
		Part #	Description
10-600-05	Trigger Assembly	16	Switch Plunger
		17	Switch Housing
		18	Switch
		19	Plunger
		20	Trigger
		21	Trigger Pin
10-600-06	Handle Assembly	22	Screws (2)
		23	Handle (Right)
		24	Nut
		25	Grip Insert (Right)
		34	Handle (Left)
		35	Bolts
		36	Grip Insert (Left)
		37	Bolt
10-600-07	Fuse Holder Assembly	26	Fuse Holder
		27	Screws (2)
10-600-08	Cord Assembly	28	Power Cord - 14 gauge
		29	Connector Jacket
10-600-09	Power Supply	30	Power Supply
10-600-10	Nose Casting	38	Nose Casting
10-600-11	Magazine Assembly	39	Plate
		40	Pin
		42	Bolt
		43	Magazine Support
		44	Rack
		45	Spring
		46	Pusher
		47	Magazine Base
10-600-12	Staple "Pusher" & Spring	45	Spring
		46	Staple Pusher
10-600-14	Spare Fuses		Set of 3 Fuses

Technical Specifications

Model: 10-600

Current: 120 V, AC 60Hz single phase

Drive Solenoid: 15 Amps, 1,500 Watts

Size: 9"L x 6.875"H x 2.75"W

Weight: 7.6 lbs.

Fastener: 20 gauge 3/16" crown staples
(Recommended DUO-FAST® Brand)

Fastener Capacity: 85

Fastener Length: 3/16", 1/4", 5/16", 3/8", 1/2", 9/16"

- Uses:**
- Carpet installation
 - Carpeting stairs
 - Underlayment and carpet pad
 - Upholstering
 - Light wood assembly
 - Display & sign work
 - Light trim & molding
 - Pre-finished paneling
 - Lattice
 - Plywood assembly

Note: Use only fastener sizes that fit description above. Using non-specified fasteners may damage tool and/or cause injury. Only use tool for intended purpose. Only fire fasteners into work surfaces that are never too hard to penetrate.



**For Customer and Technical Service
Call Toll Free 1.866.435.8665**

VEUILLEZ LIRE AVEC SOIN CE MANUEL AVANT D'UTILISER L'OUTIL.



MISE EN GARDE

Il est important de lire et de comprendre la totalité de ces instructions avant d'utiliser l'outil. Ne pas vous conformer à ces instructions pourrait entraîner un choc électrique, un incendie et/ou une blessure personnelle grave.

CONSERVEZ CES INSTRUCTIONS.

Instructions de Sécurité Générale:

Aire de Travail

Gardez votre aire de travail propre et bien éclairée. Des accidents peuvent résulter de bancs encombrés et de aires mal éclairées. Ne faites jamais fonctionner un outil électrique dans une atmosphère explosive, par exemple en présence de liquides inflammables, de gaz ou de poussière épaisse. Les outils électriques font des étincelles, qui peuvent enflammer de telles substances. Les passants, les enfants et les visiteurs doivent rester à l'écart lorsque vous utilisez l'outil. De telles distractions pourraient entraîner des pertes de contrôle.

Sécurité Électrique

- N'exposez pas l'outil électrique à la pluie ou aux conditions humides. L'eau peut augmenter le risque de choc électrique.
- Ne malmenez jamais le cordon d'alimentation et ne le transportez pas par le fil; ne tirez pas brusquement sur le cordon pour le débrancher. Gardez le cordon d'alimentation loin de la chaleur, de l'huile et des bords coupants en tout temps.

Sécurité Personnelle

- Protégez-vous contre les chocs électriques. Empêchez le contact du corps avec les surfaces mises à la terre comme les tuyaux, les radiateurs, les assises, etc..
- **GARDEZ HORS DE PORTÉE DES ENFANTS ET DES VISITEURS.**
Ne laissez pas les visiteurs toucher

l'outil ou la rallonge.

- Entreposez les outils dont vous ne vous servez pas dans un endroit élevé, sec et verrouillé, hors de la portée des enfants.
- Restez alerte lorsque vous utilisez l'outil en tout temps. Soyez très attentif à ce que vous faites. N'utilisez pas l'outil si vous êtes fatigué ou sous l'influence de drogues, d'alcool ou de médicaments.
- Portez des vêtements adéquats; ne portez PAS de vêtements ou de bijoux qui pourraient se coincer dans les pièces mobiles. Portez des gants de caoutchouc et des chaussures anti-dérapantes, en particulier lorsque vous travaillez dehors. Protégez et retenez les cheveux longs de façon adéquate.
- **PORTEZ TOUJOURS UNE PROTECTION OCULAIRE** comme les lunettes de sécurité « Z87 » recommandées par l'OSHA. Envisagez également l'utilisation de protège-tympons, de casques de protection ou de tout autre équipement spécifique au travail pour une protection personnelle adéquate.



Utilisation et Entretien de l'Outil

- Ne forcez pas l'outil lors de son utilisation. L'outil est plus efficace et plus sûr lorsqu'il est utilisé à la vitesse pour laquelle il a été conçu.
- Utilisez l'outil approprié. N'utilisez pas l'outil à des fins non prévues.
- Ne malmenez jamais le cordon d'alimentation.
- Gardez les outils propres pour leur assurer une performance efficace et sûre. Suivez les instructions pour la lubrification et le changement d'accessoires. Inspectez périodiquement les fils de l'outil pour y déceler toute trace de dommage. Si des dommages se produisent, faites réparer l'outil dans un centre autorisé. Gardez les poignées sèches, propres et exemptes d'huile/graisse.
- Lorsque vous utilisez l'outil, NE vous penchez PAS trop. Assurez-vous que vos pieds sont solidement ancrés et bien équilibrés.

- Débranchez l'outil lorsqu'il n'est pas utilisé, avant d'effectuer un entretien et lorsque vous changez les accessoires.
- Évitez la mise en marche imprévue de l'outil en vous assurant que l'interrupteur est sur OFF (arrêt) et que l'outil est débranché avant de le transporter.
- Utilisez uniquement les rallonges prévues pour une utilisation extérieure lorsque vous utilisez l'outil à l'extérieur.
- Avant d'utiliser l'outil, vérifiez si des pièces sont endommagées et assurez-vous que toutes les pièces fonctionnent convenablement et de la façon prévue. Toute pièce endommagée doit être réparée ou remplacée dans un centre de service autorisé.
- Lors de l'entretien, utilisez uniquement des pièces de remplacement identiques commandées dans un centre de service autorisé. N'essayez PAS de les modifier ou de créer des accessoires non recommandés pour l'outil. Les altérations, modifications ou une mauvaise utilisation peuvent entraîner de graves blessures.
- Ne pointez jamais un outil avec des agrafes prêtes à utiliser vers vous-même ou vers qui que ce soit d'autre.

Instructions de Sécurité Spécifiques à l'Outil:

- **AVIS: NE POINTEZ JAMAIS L'AGRAFEUSE VERS UNE AUTRE PERSONNE NI EN DIRECTION DE QUOI QUE CE SOIT QUE VOUS NE DESIREZ PAS AGRAFER. CELA POURRAIT CAUSER DE GRAVES BLESSURES. LOGEZ TOUJOURS LA TÊTE DE L'AGRAFEUSE SOLIDEMENT SUR LES OBJETS À AGRAFER AVANT DE TIRER LE DÉCLENCHEUR. DÉBRANCHEZ LORSQUE VOUS N'UTILISEZ PAS.**
- Utilisez uniquement des agrafes à couronne 3/16 po de calibre 20 dans des longueurs de 1/4 po, 5/16 po, 3/8 po, 1/2 po et 9/16 po. Nous recommandons l'utilisation exclusive d'agrafes Duo-Fast®. L'utilisation d'accessoires non conçus pour l'outil peut causer des blessures personnelles et endommager l'outil.
- Before connecting tool to a power

source (outlet, receptacle, etc.), be sure that the power supply is of the same voltage as specified on the tool. Use of a higher voltage than specified could result in a serious injury to the user and damage to the tool. Use of a lower voltage could also cause injury or damage.

- Ensure tool is grounded while in use to protect yourself from electric shock. Use only 3-wire extension cords that have 3-prong grounding type plugs and 3-pole receptacles that accepts the tool's plug. Replace or repair damaged cords.

Instructions de Sécurité :

- Tenez seulement la poignée de plastique lorsque l'outil est en marche. NE touchez PAS les parties métalliques de l'outil.
- N'utilisez pas l'outil sur une surface dure comme la pierre ou le béton. Des blessures ou des dommages à l'outil pourraient en résulter.
- Lorsque vous utilisez l'outil dans des endroits élevés, assurez-vous que vos pieds sont solidement ancrés et que personne qui pourrait être blessé ne se trouve dans l'aire de travail.
- L'utilisation inappropriée d'une rallonge peut entraîner un risque d'incendie et/ou de choc électrique. Si une rallonge doit être utilisée, assurez-vous toujours que les broches sont du même nombre, de la même taille et forme qui s'adaptent à la prise et que la rallonge est correctement câblée et en bonne condition; assurez-vous également qu'elle est assez large pour transporter la bonne intensité nominale à l'outil. Utilisez uniquement des rallonges d'un calibre 12 ou 14 avec cet outil. Une rallonge trop étroite fera tomber la tension de l'outil causant une perte de puissance et une surchauffe. Si vous avez des doutes, utilisez le calibre suivant le plus lourd. Plus le chiffre du calibre est petit et plus lourd sera le cordon.
- Faites particulièrement attention lorsque vous assemblez un matériau mince. Les agrafes peuvent pénétrer un tel matériau et causer des blessures ou des dommages à tout ce qui se trouve à proximité.

- Ne branchez jamais l'outil à une source d'alimentation à c.c.
- Durant le fonctionnement, la tête de l'agrafeuse peut être tiède au toucher. C'est normal. Toutefois, si l'outil commence à être chaud, ralentissez la vitesse d'assemblage. Si l'appareil continue à être chaud, cessez l'utilisation jusqu'à ce qu'il ait refroidi.
- N'enfoncez pas d'agrafes par-dessus d'autres agrafes ou avec un outil si l'angle est trop abrupt. Les agrafes peuvent ricocher et blesser quelqu'un.
- N'enfoncez pas les agrafes trop près du bord des matériaux de travail. La pièce de travail est susceptible de se fendre et les agrafes pourraient se répandre ou ricocher et blesser quelqu'un.

Mode d'Emploi

Rallonges

Utilisez uniquement des rallonges de calibre 12 ou 14 avec l'agrafeuse électrique 10-600. Pour une performance maximale, utilisez la rallonge la plus courte possible.

Pour Charger les Agrafes

Coupez l'alimentation électrique.

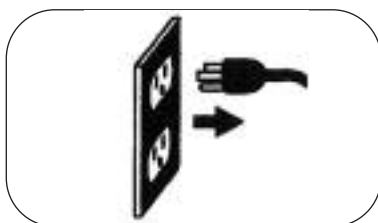

Appuyez sur le loquet du chargeur.
Tirez sur le couvercle du chargeur.

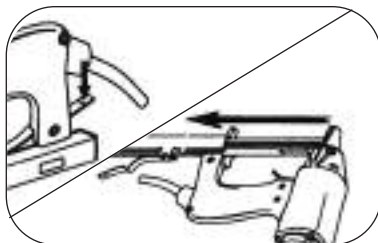

Insérez une bande d'agrafes dans le chargeur. Assurez-vous que la couronne de l'agrafe repose sur le chargeur.

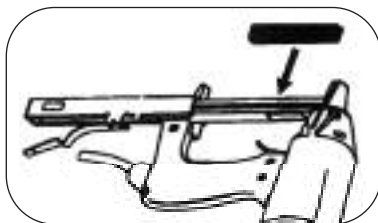

Poussez le couvercle du chargeur vers l'avant jusqu'à ce qu'il s'enclenche dans le loquet.



ÉVITEZ LES COUPS À VIDE QUI POURRAIENT RÉDUIRE LA VIE DE L'OUTIL.

Entretien et Inspection

ATTENTION: COUPEZ TOUJOURS L'ALIMENTATION ÉLECTRIQUE À L'OUTIL AVANT L'AJUSTEMENT, LE DÉBLOQUAGE, L'ENTRETIEN, LA RELOCALISATION ET LORSQUE L'OUTIL N'EST PAS UTILISÉ.

REMARQUE: UTILISEZ UNIQUEMENT DES AGRAFES DE MARQUE DUO-FAST® POUR MINIMISER LA POSSIBILITÉ D'ENRAYAGE.

Pour Retirer les Agrafes Enrayées dans le Chargeur

1. Coupez l'alimentation électrique.

2. Appuyez sur le loquet et tirez sur le chargeur.
3. Retirez les agrafes coincées en utilisant des pinces standard ou à becs pointus.
4. Réinsérez les agrafes dans le chargeur.
5. Poussez le couvercle du chargeur vers l'avant jusqu'à ce qu'il s'enclenche dans le loquet.
6. Rebranchez l'alimentation électrique.

Enlever les Agrafes Coincées dans la Zone de Décharge

1. Coupez l'alimentation électrique.

2. Retirez les agrafes coincées en utilisant des pinces standard ou à becs pointus.
3. Si vous ne pouvez pas atteindre l'agrafe à partir de la zone de décharge, consultez la section « Pour retirer les agrafes enrayées dans le chargeur » ci-dessus.
4. Réinsérez les agrafes dans le chargeur.
5. Poussez le couvercle du chargeur vers l'avant jusqu'à ce qu'il s'enclenche dans le loquet.
6. Rebranchez l'alimentation électrique.

Entretien Général

1. Gardez toutes les vis serrées. Des vis desserrées pourraient entraîner des fonctionnements dangereux et la rupture des pièces.
2. Essuyez occasionnellement l'intérieur du chargeur et le « nez » avec de l'huile légère. Assurez-vous que la poussière et les débris sont retirés du chargeur de la zone de déclenchement et de la « chute » d'agrafes.
3. Nettoyez chaque jour l'outil et inspectez-le pour y déceler toute trace d'usure. Utilisez des solutions de nettoyage ininflammables seulement si nécessaire. N'y faites jamais tremper l'outil, car de telles solutions peuvent endommager les pièces et les composants électriques de l'outil.
4. Gardez la zone de décharge des agrafes propre en tout temps. Tout résidu pourrait entraîner des obstructions.

SERVICE: Retournez votre agrafeuse chez votre concessionnaire ou distributeur Roberts pour l'entretien et la réparation.

ROBERTS 10-600

AGRAFEUSE ÉLECTRIQUE POUR AGRAFES CROWN 3/16"

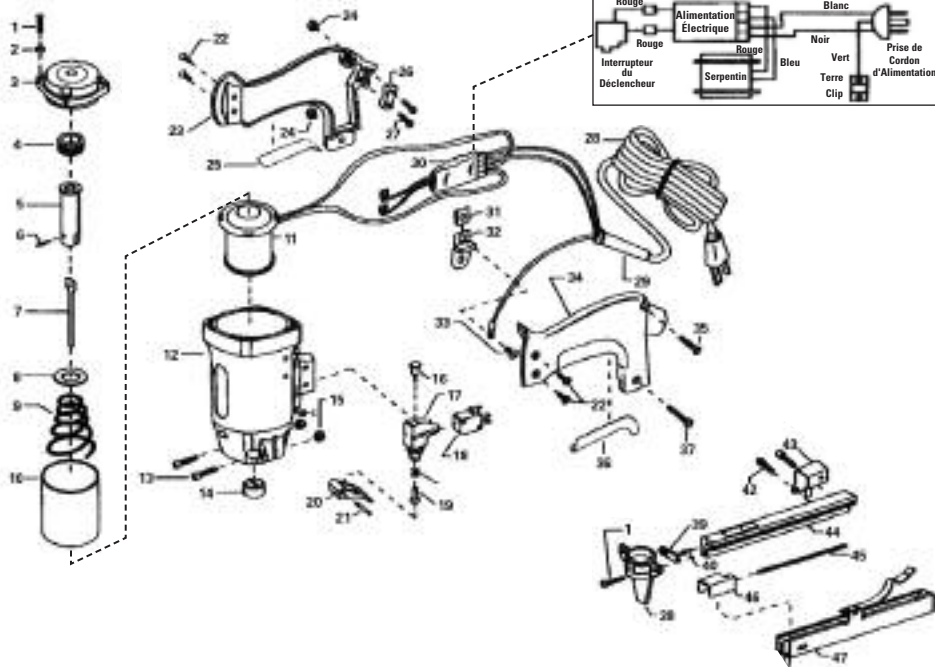
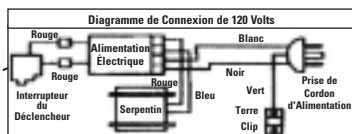

LISTE DES PIÈCES DE REMPLACEMENT

N° de SKU	Description	Contenu de la Trousse	
		N° de Pièce	Description
10-600-01	Capuchon	1	Boulon à Tête Hexagonale (4)
		2	Rondelles (4)
		3	Moulage du Capuchon
10-600-02	Montage d'Entraînement	4	Dispositif de Retenue
		5	Piston
		6	Goupille Cylindrique
		7	Lame d'Entraînement
10-600-03	Montage de Solénoïde	8	Rondelle de Retenue
		9	Ressort de Rappel
		10	Manchon
		11	Serpentin avec Fils de Connexion
10-600-04	Montage de Tête	12	Moulage de Tête
		13	Boulons (2)
		14	Butée du Nez
		15	Contre-écrous

LISTE DES PIÈCES DE REMPLACEMENT (suite)

N° de SKU	Description	Contenu de la Trousse	
		N° de Pièce	Description
10-600-05	Montage du Déclencheur	16	Piston de l'Interrupteur
		17	Boîtier d'Interrupteur
		18	Interrupteur
		19	Piston
		20	Déclencheur
		21	Goupille du Déclencheur
10-600-06	Montage de Poignée	22	Vis (2)
		23	Poignée (droite)
		24	Écrou
		25	Poignée de saisie (droite)
		34	Poignée (gauche)
		35	Boulons
		36	Poignée de saisie (gauche)
		37	Boulon
10-600-07	Montage du Porte-fusibles	26	Porte-fusibles
		27	Vis (2)
10-600-08	Montage du Cordon	28	Cordon d'Alimentation - Calibre 14
		29	Enveloppe du Connecteur
10-600-09	Alimentation Électrique	30	Alimentation Électrique
10-600-10	Moulage du Nez	38	Moulage du Nez
10-600-11	Chargeur	39	Plaque
		40	Goupille
		42	Boulon
		43	Support du Chargeur
		44	Étagère
		45	Ressort
		46	Poussoir
		47	Base du Chargeur
10-600-12	Ressort Poussoir et Agrafes	45	Ressort
		46	Poussoir d'Agrafes
10-600-14	Fusibles de Secours		Ensemble de 3 Fusibles

Spécifications Techniques

Modèle: 10-600

Courant: 120 V, monophasé c.a. 60 Hz

**Solénoïde
d'Entraînement:** 15 A, 1 500 watts

Dimensions: 228mm(L) x 175mm(H) x 70mm(L)

Poids: 3 kg (7,6 lb)

Agrafes: Agrafes à Couronne de
Calibre 20 de 3/16 po
(marque recommandée: DUO-FAST®)

Capacité en Agrafes: 85

Longueur des Agrafes: 3/16 po, 1/4 po, 5/16 po, 3/8 po,
1/2 po, 9/16 po

- Utilisation:**
- Installation de tapis
 - Installation de moquette dans les escaliers
 - Sous-couche et sous-tapis
 - Rembourrage
 - Assemblage léger de bois
 - Travail d'affichage et de signalisation
 - Moulures légères et boiserie
 - Panneau de pré-fini
 - Treillis
 - Contreplaqué

Remarque: Utilisez uniquement les tailles d'agrafes correspondant à la description ci-dessus. L'utilisation d'agrafes non spécifiées pourrait endommager l'outil et/ou causer des blessures. Utilisez l'outil uniquement aux fins prévues. Utilisez les agrafes uniquement dans des surfaces de travail qui ne sont pas trop difficiles à pénétrer.



**Pour le Service à la Clientèle et le Service
Technique Composez sans Frais le 1.866.435.8665**

ANTES DE USAR LA HERRAMIENTA, LEA CUIDADOSAMENTE ESTE MANUAL.



ADVERTENCIA

Antes de utilizar la herramienta, es importante leer y comprender estas instrucciones. El no cumplimiento de estas

instrucciones puede provocar descargas eléctricas, incendios y/o lesiones personales graves.

CONSERVE ESTAS INSTRUCCIONES.

Instrucciones Generales de Seguridad:

Area de Trabajo

Mantenga el área de trabajo limpia y bien iluminada. Los accidentes pueden originarse a causa de bancos desordenados y áreas sin iluminación. No accione la herramienta eléctrica en una atmósfera explosiva, como por ejemplo en presencia de líquidos, gases o polvo espeso inflamables. Las herramientas eléctricas producen chispas que pueden inflamar esas sustancias. Mientras trabaja con la herramienta, mantenga el área libre de espectadores, niños y visitantes. Estas distracciones pueden provocar una pérdida de control.

Seguridad Eléctrica

- No exponga la herramienta eléctrica a la lluvia o a condiciones de humedad. El agua puede aumentar el riesgo de una descarga eléctrica.
- No maltrate el cable de alimentación, no transporte la herramienta tomándola del cable ni jale del mismo para desconectarla del tomacorriente. Tenga la precaución de no exponer el cable al calor, aceite y bordes filosos.

Seguridad Personal

- Protéjase contra las descargas eléctricas. Preste atención y no ponga su cuerpo en contacto con superficies de puesta a tierra como tuberías, radiadores, estufas, etc.
- **MANTENGA LA HERRAMIENTA FUERA DEL ALCANCE DE NIÑOS Y VISITANTES.**

No permita que los visitantes tomen contacto con la herramienta o con el cable de extensión eléctrica.

- Cuando no utilice las herramientas, guárdelas en un lugar seco, bajo llave, elevado y fuera del alcance de los niños.
- Mientras utiliza la herramienta, ponga toda su atención en la tarea. Utilice su sentido común y mire con atención lo que está haciendo. No utilice la herramienta si está agotado o bajo los efectos de drogas, alcohol o medicamentos.
- Asegúrese de usar la vestimenta adecuada y NO utilice prendas o artículos de joyería que puedan atascarse en las partes móviles. Utilice guantes de hule y calzado antideslizante, especialmente cuando realice trabajos en el exterior. Proteja y sujete el cabello largo con elementos adecuados.
- **SIEMPRE UTILICE PROTECCION OCULAR** como por ejemplo, gafas de seguridad "Z87" aprobadas por la Administración de Salud y Seguridad Ocupacional (OSHA). Considere también el uso de tapones para los oídos, cascos resistentes u otro tipo de equipo adecuado para el trabajo y su seguridad personal.



Uso y Cuidados de la Herramienta

- Mientras utiliza la herramienta, no la fuerce. La herramienta es más eficaz y segura cuando se la utiliza respetando su velocidad de diseño.
- Utilice la herramienta correcta. No use la herramienta para un fin distinto del indicado por su diseño.
- Nunca maltrate el cable de alimentación.
- Mantenga las herramientas limpias para garantizar un rendimiento eficaz y seguro. Respete las instrucciones de lubricación y cambio de accesorios. Inspeccione los cables de las herramientas periódicamente para verificar que no estén dañados. Si detecta algún daño, asegúrese de que un centro autorizado repare la herramienta. Mantenga los mangos secos, limpios y libres de aceite o grasa.

- Cuando accione la herramienta, NO sobrepase los límites de trabajo indicados. Procure siempre un apoyo adecuado y conserve el equilibrio.
- Desconecte la herramienta si no la utiliza, antes de realizar un servicio de mantenimiento o cada vez que cambie un accesorio.
- Para evitar el encendido accidental de la herramienta, verifique que el interruptor esté APAGADO y antes de transportarla, compruebe que esté desconectada de la fuente de alimentación.
- Cuando use la herramienta en el exterior, utilice únicamente cables de extensión eléctrica adecuados para el exterior.
- Antes de utilizar la herramienta, verifique que no haya partes dañadas y que todas ellas funcionen de acuerdo a su diseño. Las partes dañadas se deberán reparar o reemplazar en un centro autorizado.
- Cuando se realicen servicios de mantenimiento en la herramienta, utilice únicamente partes de reemplazo idénticas solicitadas a un centro de servicio autorizado. NO intente modificar o crear accesorios no recomendados para la herramienta. Los cambios, modificaciones o usos inadecuados de la herramienta pueden ocasionar lesiones personales graves.
- No apunte hacia usted u otra persona con la herramienta motriz y sus elementos de sujeción funcionales .

Instrucciones de Seguridad Específicas de la Herramienta:

- **AVISO: NUNCA APUNTE CON LA ENGRAPADORA HACIA UNA PERSONA O HACIA UNA DIRECCION DISTINTA DEL LUGAR DONDE DESEE ENGRAPAR. PUEDE OCASIONAR LESIONES CORPORALES GRAVES. MANTENGA FIRMEMENTE LA CABEZA DE LA HERRAMIENTA SOBRE LOS OBJETOS QUE DESEE ENGRAPAR ANTES DE JALAR EL GATILLO. CUANDO NO UTILICE EL INSTRUMENTO, DESCONECTELO DE LA FUENTE DE ALIMENTACION.**

- Utilice únicamente grapas de corona calibre 20 de 5 MM (3/16 pulg.) en longitudes de 6 mm (1/4 pulg.), 8 mm (5/16 pulg.), 9 mm (3/8 pulg.), 1.3 cm (1/2 pulg.) y 14 mm (9/16 pulg.)
Recomendamos que utilice únicamente grapas Duo-Fast®. El uso de accesorios no diseñados específicamente para la herramienta puede provocar lesiones personales y daños materiales en la unidad.
- Antes de conectar la herramienta a una fuente de alimentación (tomacorriente, boca de salida, etc.), verifique que tenga el mismo voltaje especificado en la herramienta. El uso de un voltaje superior al especificado puede provocar lesiones graves en el usuario y daños materiales en la herramienta. El uso de un voltaje inferior también puede ocasionar lesiones o daños.
- Asegúrese que la herramienta tenga una puesta a tierra para protegerse de sufrir descargas eléctricas. Utilice únicamente cables de extensión eléctrica de 3 hilos con enchufes de 3 clavijas y bocas de electricidad de 3 polos que acepten la ficha de la herramienta. Reemplace o repare los cables dañados.

Instrucciones de Seguridad:

- Cuando la herramienta esté en funcionamiento, sosténgala únicamente del mango plástico. NO toque sus partes metálicas.
- No use la herramienta sobre una superficie dura, como por ejemplo roca o concreto. Esto puede ocasionar lesiones personales o daños materiales en la herramienta.
- Cuando use la herramienta en plataformas elevadas, asegúrese de tener buen apoyo y equilibrio, compruebe que nadie se encuentre debajo del área de trabajo para evitar lesiones accidentales.
- El uso incorrecto de una extensión eléctrica puede causar un incendio y/o descargas eléctricas. Si debe utilizar una extensión eléctrica, controle siempre que la cantidad de clavijas, el tamaño y la forma sean adecuados para el enchufe de la herramienta.

- Además, verifique que el cable de la extensión eléctrica tenga los hilos apropiados, esté en buenas condiciones y que el tamaño del hilo sea suficiente como para soportar la capacidad nominal de amperaje de la herramienta. Use únicamente cables de extensión eléctrica calibre 12 ó 14. Un cable de menor calibre provocará una caída de voltaje en la herramienta ocasionando pérdida de potencia y sobrecalentamiento. Ante la duda, utilice el calibre superior que sigue. Cuanto más bajo sea el número del calibre, más pesado será el cable.
- Tome precauciones especiales para clavar materiales de poco grosor. Los sujetadores pueden penetrar estos materiales y provocar daños en objetos o personas que se encuentren en el área contigua.
 - Nunca conecte la herramienta en una fuente de alimentación de CC.
 - Durante el funcionamiento de la engrapadora, puede suceder que la cabeza se caliente, no la toque. Esto es normal. Sin embargo, cuando la herramienta comience a calentarse, disminuya la velocidad de clavado. Si la unidad sigue recalentando, suspenda la operación hasta que se enfríe.
 - No clave un sujetador encima de otro ni utilice la herramienta en ángulo demasiado pronunciado. Estas acciones pueden causar el rebote de los sujetadores y ocasionar lesiones.
 - No clave los sujetadores demasiado cerca del borde de los materiales de trabajo. La pieza se puede partir accidentalmente ocasionando el vuelo o rebote de los sujetadores con las consiguientes lesiones.

Instrucciones de Operación

Cables de Extensión Eléctrica

Utilice únicamente extensiones eléctricas calibre 12 ó 14 con la Engrapadora eléctrica 10-600. Para un mejor desempeño, utilice la extensión eléctrica de menor longitud posible.

Cómo Cargar las Grapas

Desconecte la herramienta de la fuente de alimentación.

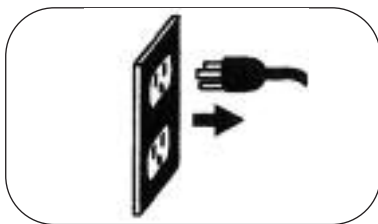

Presione el pestillo del cargador.
Retire la cubierta del cargador.

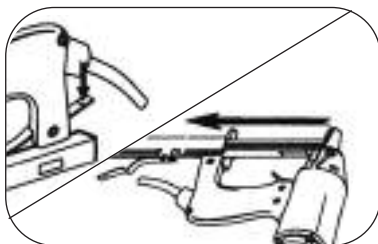

Inserte una tira de sujetadores en el cargador. Verifique la ubicación de la corona de las grapas en el cargador.

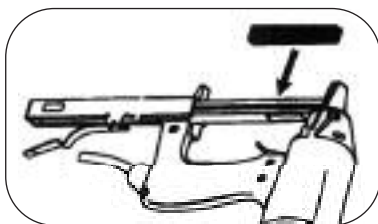

Empuje la cubierta del cargador hacia adelante hasta que el pestillo enganche en el lugar.



EVITE REALIZAR DISPAROS INNECESARIOS QUE PUEDEN ACORTAR LA VIDA UTIL DE LA HERRAMIENTA.

ROBERTS 10-600

GRAPADORA ÉLECTRICA PARA GRAPAS CORONA DE 3/16"

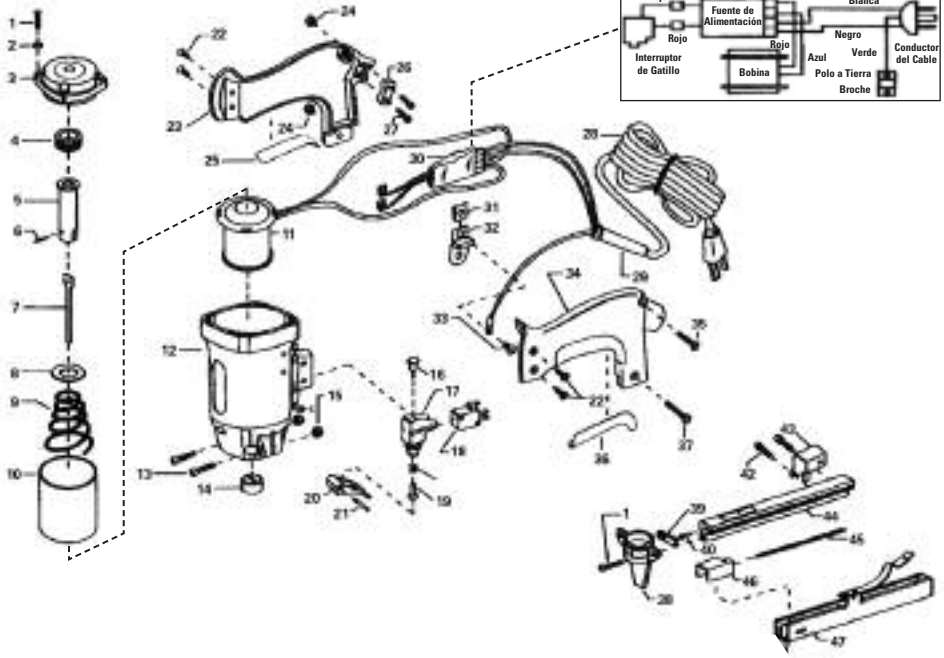
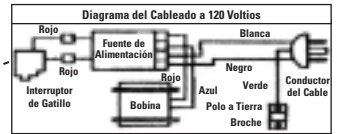

LISTA DE PARTES DE REEMPLAZO

SKU #	Descripción	Contenido del Kit	
		Parte #	Descripción
10-600-01	Ensamblado de la Cubierta	1	Perno hexagonal (4)
		2	Arandelas (4)
		3	Cubierta Fundida
10-600-02	Ensamblado del Impulsor	4	Retén
		5	Émbolo de Impulsión
		6	Clavija
		7	Clavija del Impulsor
10-600-03	Ensamblado del Solenoide	8	Arandela de Retención
		9	Muelle de Retroceso
		10	Manguito
		11	Ensamblado de la Bobina y sus Cables Conductores
10-600-04	Ensamblado de la Cabeza	12	Cabeza Fundida
		13	Pernos (2)
		14	Tope de Nariz
		15	Contratuercas

LISTA DE PARTES DE REEMPLAZO (continuación)

SKU #	Descripción	Contenido del Kit	
		Parte #	Descripción
10-600-05	Ensamblado del Gatillo	16	Embolo del Interruptor
		17	Carcasa del Interruptor
		18	Interruptor
		19	Émbolo
		20	Gatillo
		21	Percutor del Gatillo
10-600-06	Handle Assembly	22	Tornillos (2)
		23	Mango (Derecha)
		24	Tuerca
		25	Inserto de la Empuñadura (Derecha)
		34	Mango (Izquierda)
		35	Pernos
		36	Inserto de la Empuñadura (Izquierda)
37	Perno		
10-600-07	Ensamblado del Portafusible	26	Portafusible
		27	Tornillos (2)
10-600-08	Ensamblado del Cable	28	Cable de Alimentación Calibre 14
		29	Funda del conector
10-600-09	Fuente de Alimentación	30	Fuente de Alimentación
10-600-10	Nariz Fundida	38	Nariz Fundida
10-600-11	Ensamblado del Cargador	39	Placa
		40	Clavija
		42	Perno
		43	Soporte del Cargador
		44	Soporte
		45	Muelle
		46	Empujador
		47	Base del Cargador
10-600-12	"Empujador" y Muelle para las Grapas	45	Muelle
		46	Empujador de las Grapas
10-600-14	Fusibles de Repuesto		Juego de Tres Fusibles

Mantenimiento e Inspección

PRECAUCION: DESCONECTE LA HERRAMIENTA DE LA FUENTE DE ALIMENTACION CADA VEZ QUE REALICE TAREAS DE AJUSTE, DESBLOQUEO, MANTENIMIENTO, REPOSICIONAMIENTO O CUANDO NO LA UTILICE.

NOTA: UTILICE UNICAMENTE GRAPAS MARCA DUO-FAST® PARA MINIMIZAR LA POSIBILIDAD DE ATASCOS.

Cómo desbloquear los atascos con sujetadores dentro del cargador

- 1. Desconecte la fuente de alimentación.**
2. Presione el pestillo y retire hacia atrás el cargador.
3. Saque los sujetadores atascados con una aguja o con estándar.
4. Reinserte las grapas en el cargador.
5. Empuje la cubierta del cargador hacia adelante hasta que el pestillo enganche en el lugar.
6. Vuelva a conectar la herramienta a la fuente de alimentación.

Cómo desbloquear los sujetadores atascados en el área de descarga

- 1. Disconnect the power supply.**
2. Saque los sujetadores atascados con una aguja o con un alicate estándar.
3. Si no puede llegar hasta el sujetador desde el área de descarga, consulte la sección anterior "Cómo desbloquear los atascos con sujetadores dentro del cargador".
4. Reinserte las grapas en el cargador.
5. Empuje la cubierta del cargador hacia adelante hasta que el pestillo enganche en el lugar.
6. Vuelva a conectar la fuente de alimentación.

Mantenimiento General

1. Verifique que los tornillos estén siempre bien apretados. Los tornillos flojos pueden dar lugar a una operación insegura y a la ruptura de partes.
2. De tanto en tanto, limpie el interior del cargador y la "nariz" con aceite liviano. Asegúrese de eliminar suciedades y residuos del área del gatillo del cargador y del conducto de descarga.
3. Diariamente, limpie la herramienta con trapo y realice una inspección para detectar desgastes. Solo cuando sea necesario, utilice soluciones limpiadoras no inflamables. No empape la herramienta ya que estas soluciones pueden dañar sus piezas y componentes eléctricos.
4. Mantenga siempre limpia el área de descarga de los sujetadores. Los residuos pueden ocasionar un atasco.

SERVICIO: para solucionar los problemas de servicios, debe devolver la engrapadora a su proveedor o distribuidor Roberts.

Especificaciones Técnicas

Model: 10-600

Corriente: 120 V, CA 60 Hz, monofásica

Solenoides de Impulsión: 15 A, 1,500 W

Tamaño: 228 x 175 x 70 mm (L x H x An.)

Peso: 3 kg (7,6 lb)

Grapas: Grapas de corona calibre 20 de 5 mm (Se recomienda el uso de grapas marca DUO-FAST®)

Capacidad de Grapas: 85

Longitud de Grapas: 5mm, 6mm, 8mm, 10mm, 13mm, 14mm (3/16, 1/4, 5/16, 3/8, 1/2, 9/16 pulg.)

- Usos:**
- Instalación de alfombras
 - Alfombrado de escaleras
 - Base para pisos y alfombras
 - Tapicería
 - Ensamblado de madera liviana
 - Trabajos de publicidad y carteles
 - Recortes y molduras livianos
 - Paneles pre-acabados
 - Celosía
 - Ensamblado de madera contrachapada

Nota: Use únicamente sujetadores de medidas conforme a la descripción anterior. El uso de sujetadores no especificados puede ocasionar daños en la herramienta y/o provocar lesiones. Utilice la herramienta únicamente para los fines previstos. Dispense los sujetadores únicamente en superficies de trabajo que no sean demasiado duras de penetrar.



**Para Comunicarse con Servicio Técnico
y de Atención al Cliente
Llame sin Costo al 1.866.435.8665**

Made in China
Fabriqué en Chine
Hecho en China
Roberts Consolidated Industries, Inc.
A Q.E.P. Company
Boca Raton, FL 33487
www.qep.com